

Рецензия
на дидактическую разработку рабочую тетрадь по предмету
«Математические представления» для обучающихся по адаптированной
основной общеобразовательной программе 2 варианта или специальной
индивидуальной программе развития, разработанную учителем начальных
классов ГБОУ школы № 21 г. Краснодара
Черниковой Викторией Александровне

Рабочая тетрадь, разработанная Викторией Александровной Черниковой, учителем начальных классов ГБОУ школы № 21 г. Краснодара, предназначена для учащихся 1-2 классов с интеллектуальными нарушениями (АООП, вариант II или СИПР).

Дидактическое пособие составлено на основе адаптированной основной общеобразовательной программы для учащихся с умственной отсталостью (интеллектуальными нарушениями) и предназначено для работы на уроках по предмету «Математические представления».

Представленный материал может быть использован при работе учащимися в школе, так и при организации индивидуального обучения на дому в рамках реализации учебного предмета «Математические представления».

Дидактический материал составлен с учётом индивидуальных и психофизиологических особенностей учащихся, с тесной преемственностью между речевым и познавательным развитием умственно отсталых школьников.

Разработанный дидактический материал можно использовать на различных этапах урока. В структуру рабочей тетради входят разноуровневые задания, которые помогут расширить и закрепить знания по основным темам учебного предмета.

Выполнение заданий, упражнений и практических задач, представленных в дидактическом пособии (рабочей тетради) создают основу для дальнейшего изучения математики. Условные обозначения помогут понять и справиться с заданием. Важное значение придаётся постоянному использованию сопоставления, сравнения, действий и задач, выяснение сходства и различий в рассматриваемых фактах.

Рабочая тетрадь по предмету «Математические представления» для обучающихся с умственной отсталостью, которые обучаются по специальной индивидуальной программе развития, разработанная Викторией Александровной Черниковой может быть использована в работе как самостоятельная единица и рекомендована к изданию и использованию в других образовательных учреждениях, реализующих федеральную адаптированную образовательную программу для обучающихся с умственной отсталостью (интеллектуальными нарушениями).

09.10.2024г.

Рецензент:

кандидат психологических наук, доцент
кафедры дефектологии и специальной
психологии ФГБОУ ВО "КубГУ"

Подпись Власенко В.С. заверяю
секретарь ФППК



В.С. Власенко

**Государственное бюджетное общеобразовательное учреждение
Краснодарского края специальная (коррекционная) школа № 21**

г. Краснодара

**Дидактический материал по предмету
«МАТЕМАТИЧЕСКИЕ ПРЕДСТАВЛЕНИЯ»**

1-2 классы

(АООП УО (ИН) 2 вариант)

Автор - составитель: учитель начальных классов Черникова В. А.

г. Краснодар

СОДЕРЖАНИЕ

Пояснительная записка	стр.4
Дорогой друг!	стр.5
Условные обозначения	стр.6
1. Формирование временных представлений «День-вечер-ночь»	стр.7
2. Формирование временных представлений «День-вечер-ночь» (повторение).....	стр.8
3. «Части суток». «День-вечер-ночь».....	стр.9
4. «Части суток». «День-вечер-ночь» (повторение).....	стр.10
5. «Режим дня».....	стр.11
6. «Режим дня» (повторение).....	стр.12-13
7. «Режим дня» (закрепление).....	стр.14
8. Ночной режим.....	стр.15
9 Ночной режим (повторение).....	стр.16
10. Закрепление по теме: «Покажи, что ты делал днем, вечером».....	стр.17
11. Закрепление по теме: «Покажи, что ты делал ночью» (повторение).....	стр.18
12. Знакомство с понятием «один» и «много».....	стр.19
13 Диагностическая контрольная работа №1. Знакомство с цифрой 1	стр.20
14. Один-много.....	стр.21
15. Много.....	стр.22
16. Цифра 1.....	стр.23
17. Выполнение различных действий: один — много хлопков.....	стр.24
18. Мои игрушки.....	стр.25
19. Мои игрушки (повторение).....	стр.26-27
20. В гостях у лесовичка в лесу.....	стр.28-29
21. Посчитай сколько шишек, найди цифру 1.....	стр.30-31
22. Закрепление изученного.....	стр.32-33
23. Большой-маленький.....	стр.34
24. Длинный- короткий.....	стр.35-36
25. Большие и маленькие игрушки.....	стр.37
26. Игровые упражнения на сопоставление двух объектов по величине длинный-короткий..	стр.38-39
27. Я большая, а ты маленький.....	стр.40
28. Штриховка предметов различной величины длинная лента, короткая лента.....	стр.41
29. Подбери одежду для большой куклы, для маленькой куклы.....	стр.42-43
30. Подбери ленты для кукол.....	стр.44
31. Постройка башни. «Длинный мост, короткий мостик».....	стр.45
32. Выделение «короткий - длинный» предметов в различных игровых ситуациях, в конструктивной деятельности.....	стр.46-47
33. Круг.....	стр.48-49
34. Квадрат.....	стр.50
35. Диагностическая контрольная работа № 2. Маленькие и большие квадраты	стр.51
36. Маленькие и большие квадраты (повторение).....	стр.52
37. Предметы похожие на круг квадрат.....	стр.53-54
38. Предметы похожие на круг квадрат (повторение).....	стр.55
39. Раскрашивание круга.....	стр.56
40. Раскрашивание квадрата.....	стр.57
41. Обведение круга, квадрата по контуру	стр.58
42. Диагностическая контрольная работа № 3.	стр.59
43. Работа с шаблоном	стр.60
44. Работа с трафаретом	стр.61
45. Вверху-середина-внизу.....	стр.62

46. Вверху-середина-внизу (повторение).....	стр.63
47. Разложи игрушки по полкам.....	стр.64-66
48. Разложи игрушки по полкам (повторение).....	стр.67-68
49. Разложи одежду по полкам (закрепление).....	стр.69-70
50. Разложи одежду по полкам.....	стр.71
51. Ориентация на листе бумаги.....	стр.72
52. Вверх-середина.....	стр.73
53.Середина –низ.....	стр.74
54. Ориентация в классе.....	стр.75
55. Ориентация в классе (закрепление).....	стр.76-77
56. Середина класса.....	стр.78
57. Поровну-больше.....	стр.79-80
58. Поровну-больше (повторение).....	стр.81-82
59. Разложи игрушки.....	стр.83-84
60. Диагностическая контрольная работа № 4.....	стр.85
61. Пространственные понятия: поровну - больше, к, от.....	стр.86
62. Пространственные понятия: поровну - больше, к, от (повторение).....	стр.87-88

1. ПОЯСНИТЕЛЬНАЯ ЗАПИСКА

Дидактический материал по предмету «Математические представления» предназначен для учащихся 1-2 классов с интеллектуальными нарушениями, обучающихся по адаптированной основной общеобразовательной программе 2 варианта или специальной индивидуальной программе развития (СИПР). В данной методической разработке предложены краткие знания по каждой из тем урока, дополнительные задания и упражнения для закрепления материала по темам, которые учитель может применить на своих уроках. Педагог может корректировать и использовать различный объем заданий, учитывая индивидуальные особенности учащихся.

Данные задания направлены на:

- формирование у учащихся основ умения учиться;
- развитие их мышления, качеств личности, интереса к математике;
- развитие творческих способностей, внимания;
- приобретения опыта самостоятельной математической деятельности;
- умение применять на практике приобретённые знания;
- развитие мелкой моторики, цветовосприятия, конкретизация понятий;
- духовно-нравственное развитие личности.

Выполнение заданий, упражнений и практических задач данного учебного пособия, создают прочную основу для дальнейшего обучения математики. Условные обозначения помогут легко понять и справиться с заданием. Важнейшее значение придаётся постоянному использованию сопоставления, сравнения, действий и задач, выяснение сходства и различий в рассматриваемых фактах. Данное пособие является началом и органической частью школьного математического образования для детей с ОВЗ. Содержание предоставленного материала позволяет осуществлять его связь с другими предметами, изучаемыми в школе. Это открывает дополнительные возможности для развития учащихся.

Дорогой друг!

Перед тобой тетрадь по «Математическим представлениям».
По ней ты будешь учиться писать по клеткам прямые, ломаные и кривые линии.
Ты научишься писать цифры, называть и различать геометрические фигуры, рисовать
и раскрашивать рисунки, подбирая правильно цвета.

От страницы к странице твои знания будут расти.
Постарайся быть внимательным и прилежным.
Тебе будет очень интересно.

Желаем тебе успехов!

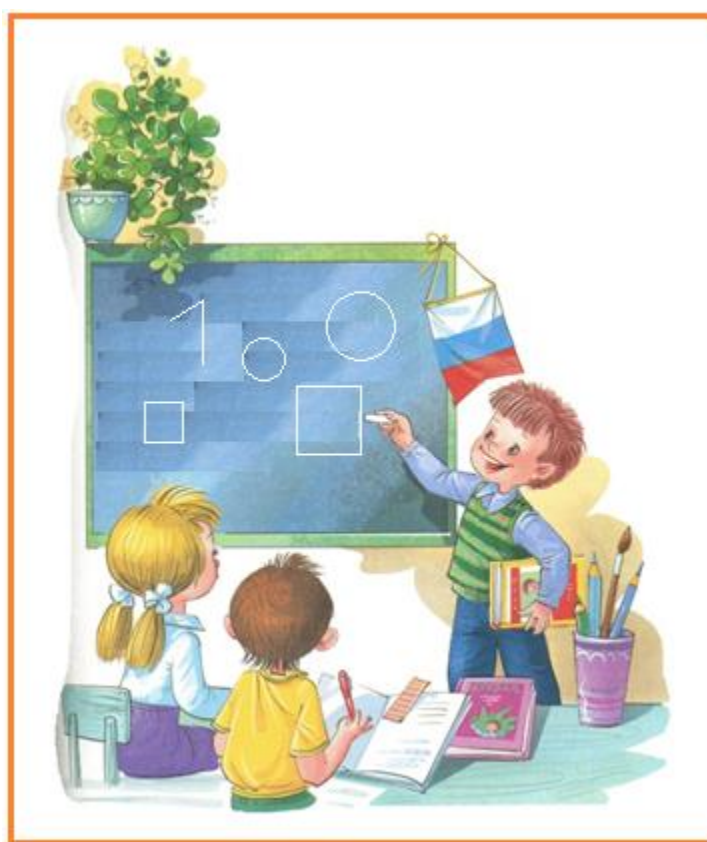

Условные обозначения



- номер урока



- развитие моторики



- сравнить (назови различия)



- раскрась рисунок



- закрась стрелку-указатель



-выполни самостоятельно



ГЛАВА I

Временные представления. (11 часов)

Формирование временных представлений «День-вечер-ночь»

1. Рассмотрите картинки. Укажите и назовите время суток «Утро-день-вечер-ночь».



2.

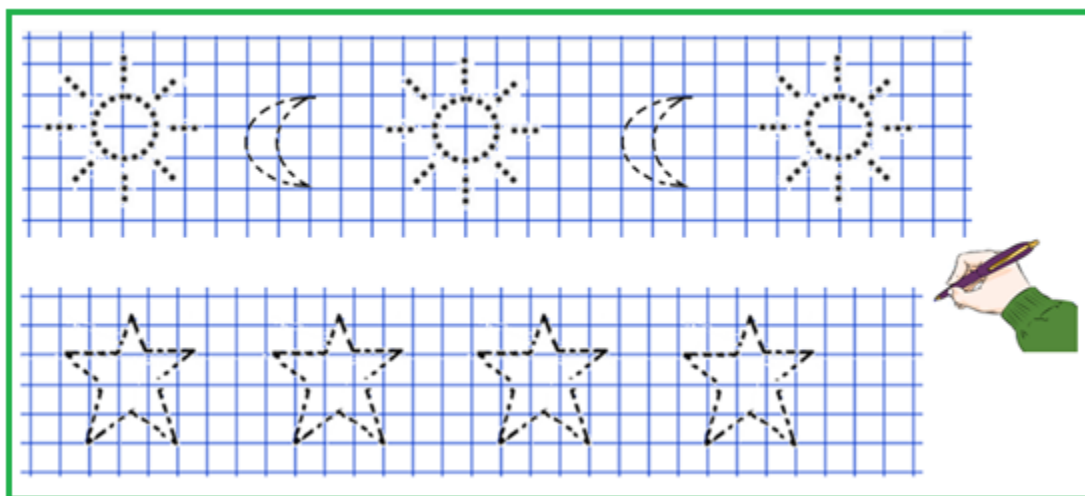



Формирование временных представлений «День-вечер-ночь» (повторение)

1. Какое время суток на каждой из картинок?



2.

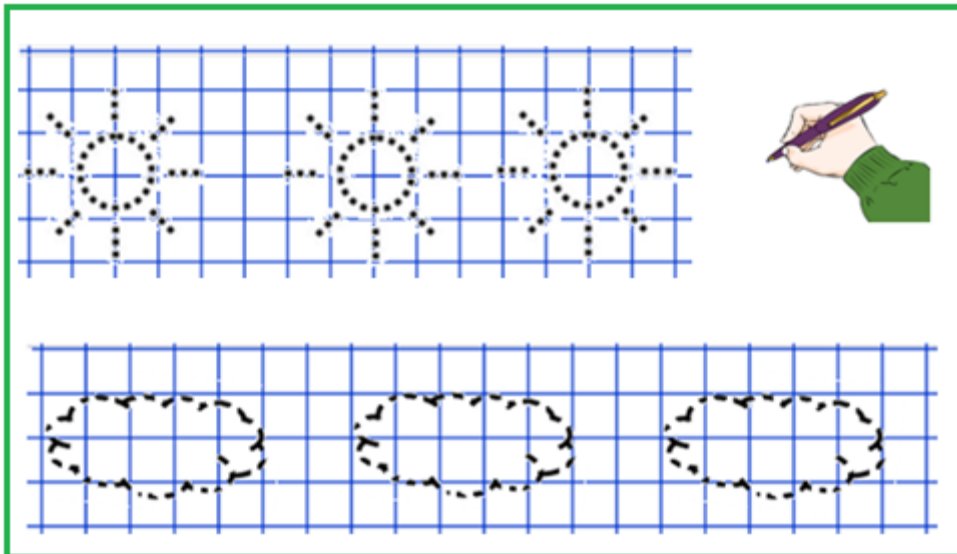



«Части суток». «День-вечер-ночь»

1. Укажи, на какой из картинок «ВЕЧЕР», а на какой - «НОЧЬ».

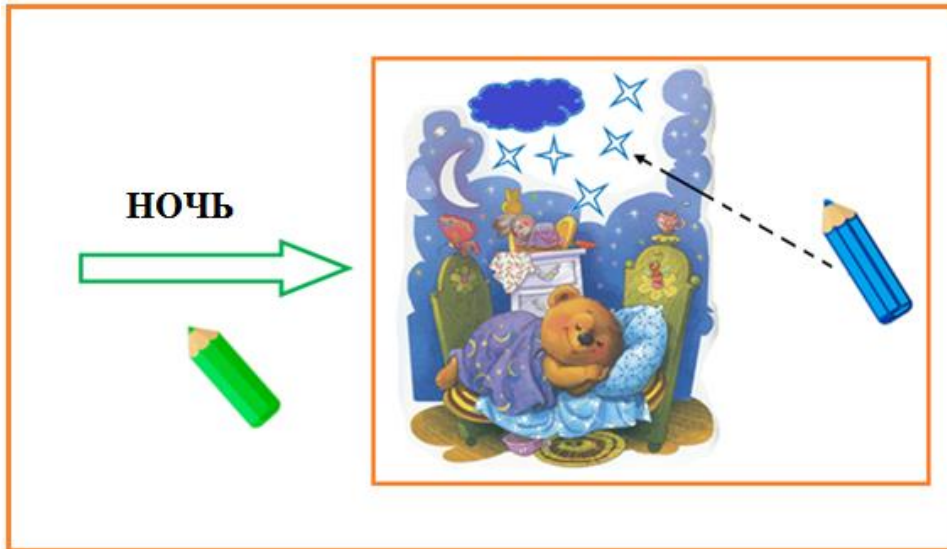
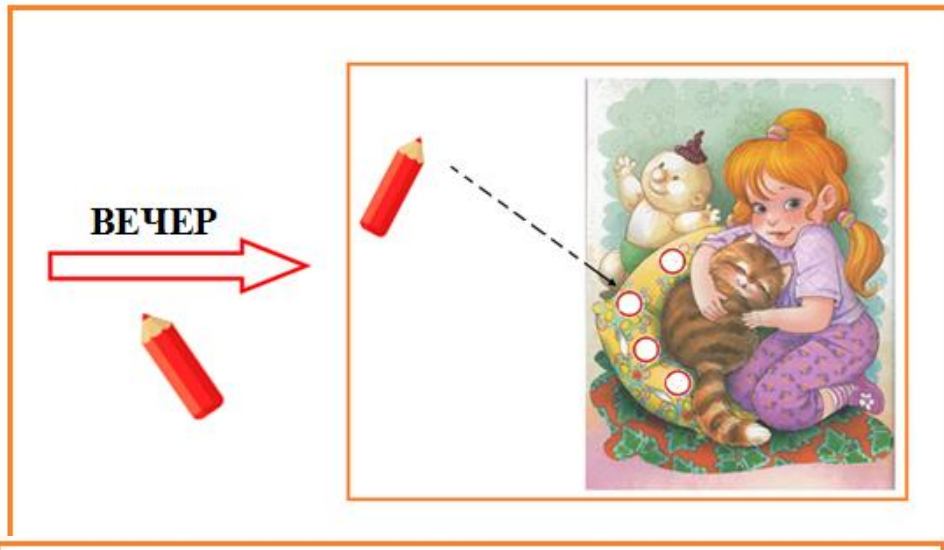

2.

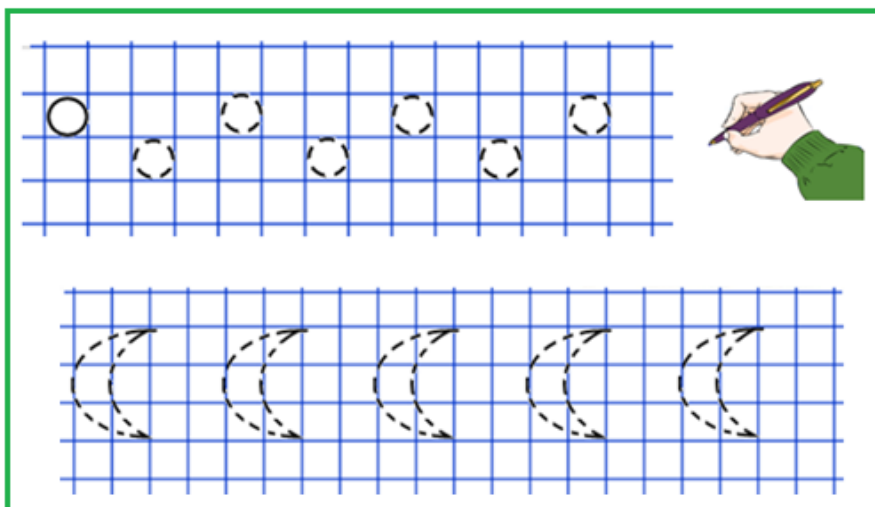



«Части суток». «День-вечер-ночь» (повторение)

1.Рассмотри картинки. Раскрась по порядку – «УТРО- ДЕНЬ-ВЕЧЕР-НОЧЬ».

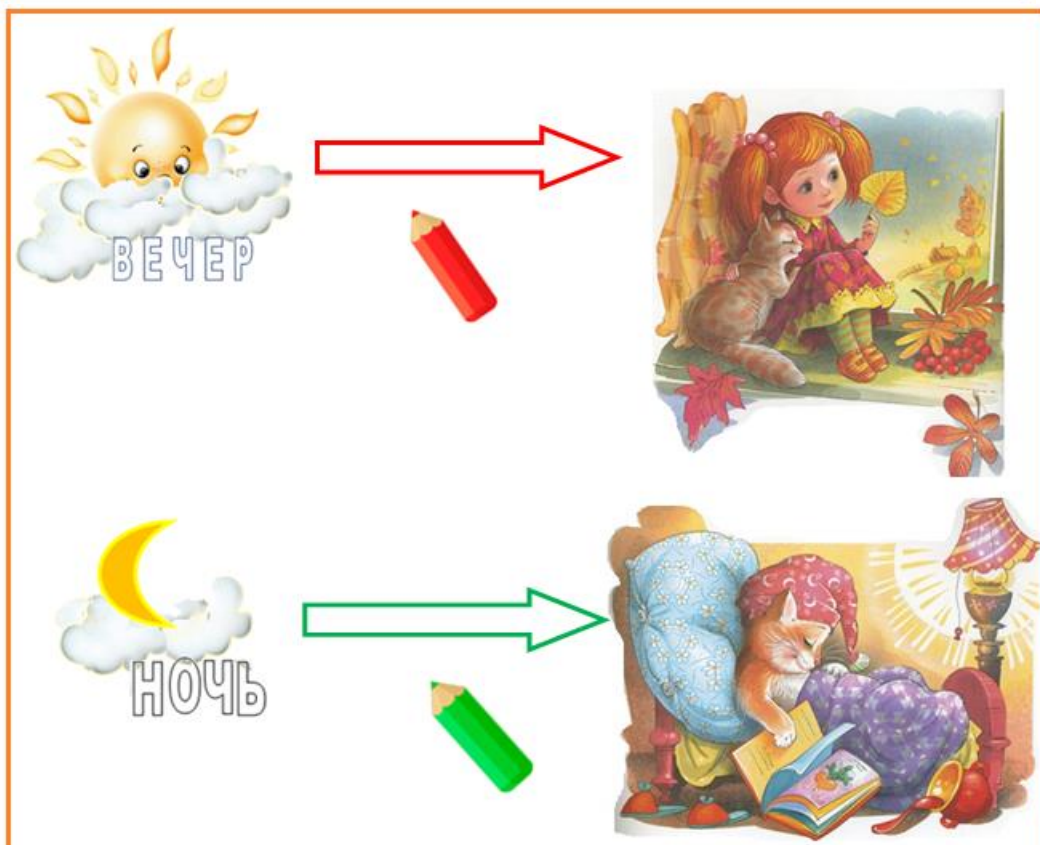
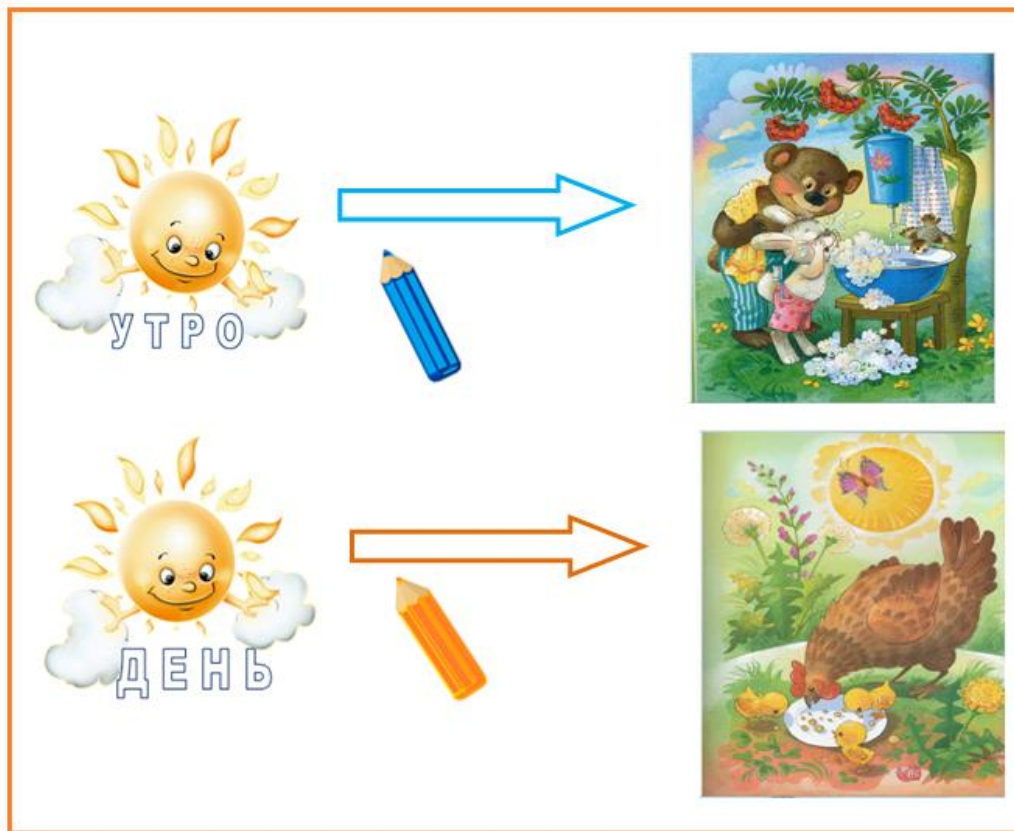

2.

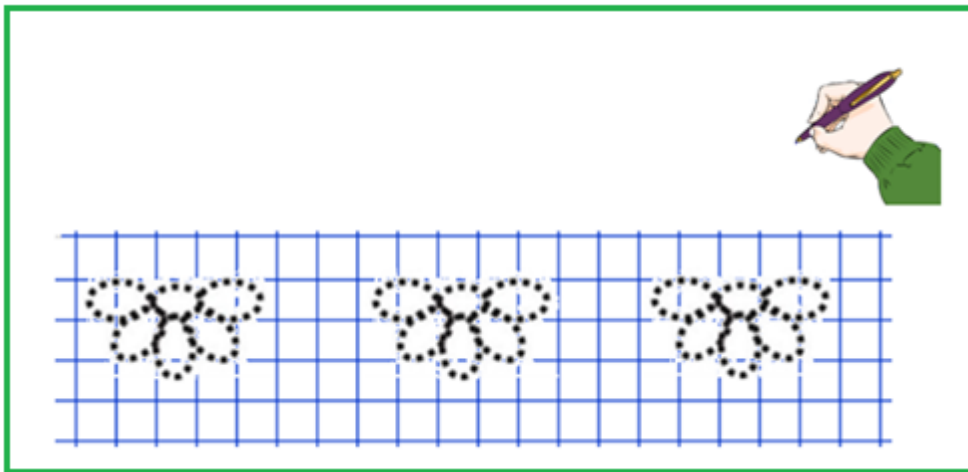

«Режим дня»

1. Рассмотрите картинки. Опишите действия мальчика: «**Утром** мальчик умывался», «**Днём** мальчик занимался в школе», «**Вечером** мальчик играл», «**Ночью** мальчик спал».



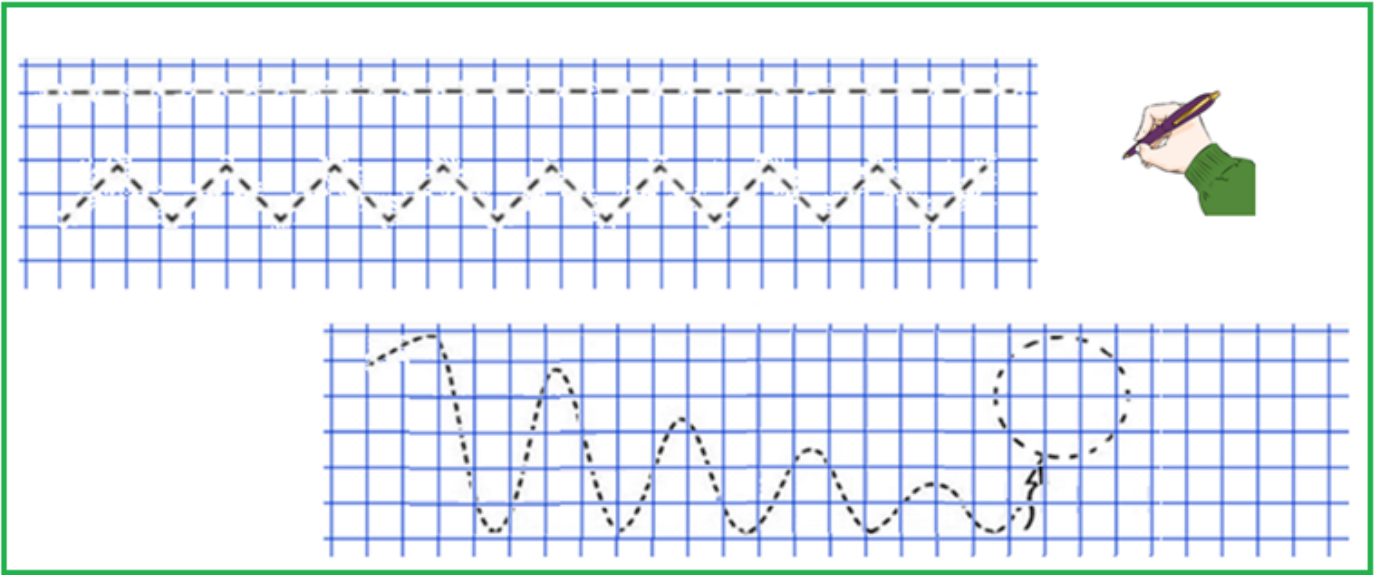

«Режим дня» (повторение)

1. Опиши, чем занимались дети в течение дня.





2.

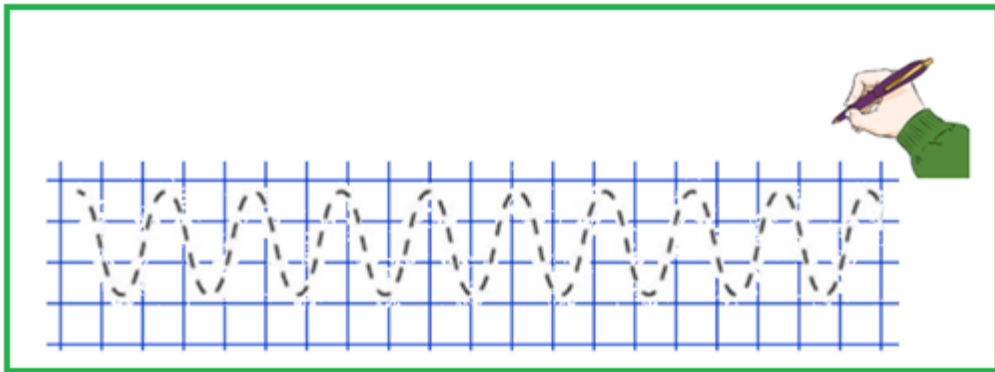



«Режим дня» (закрепление)

1. Рассмотрй картинки. Раскрась по порядку – «УТРО- ДЕНЬ-ВЕЧЕР-НОЧЬ».

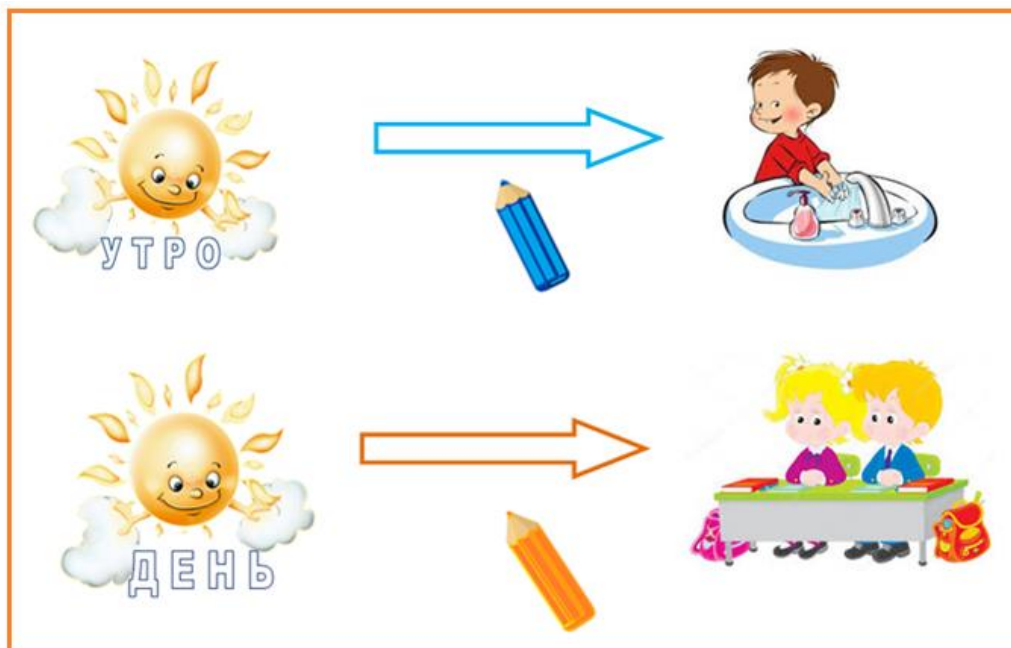

2.

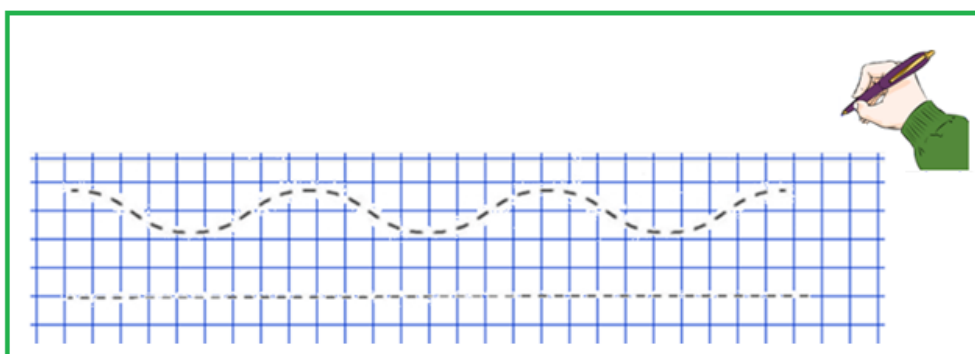



Ночной режим

1. Рассмотрите картинку. Укажите, что снится мальчику.



2.

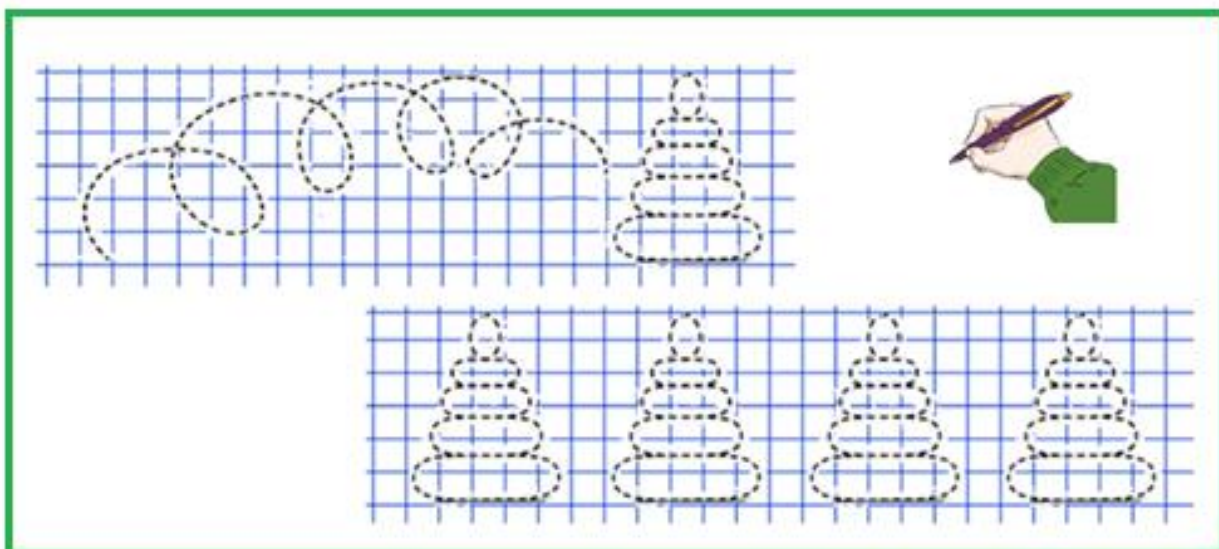

Ночной режим (повторение)



1. Из всех картинок выбери одну, на которой время суток – «НОЧЬ». Раскрась рамку.



2.

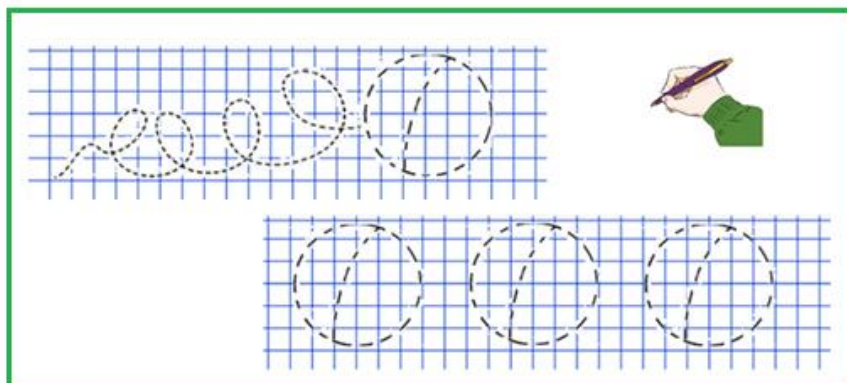



Закрепление по теме: «Покажи, что ты делал днем, вечером»

1. Рассмотрите картинки. Ответьте, на какой из картинок время суток – «день», а на какой – «вечер».



2.

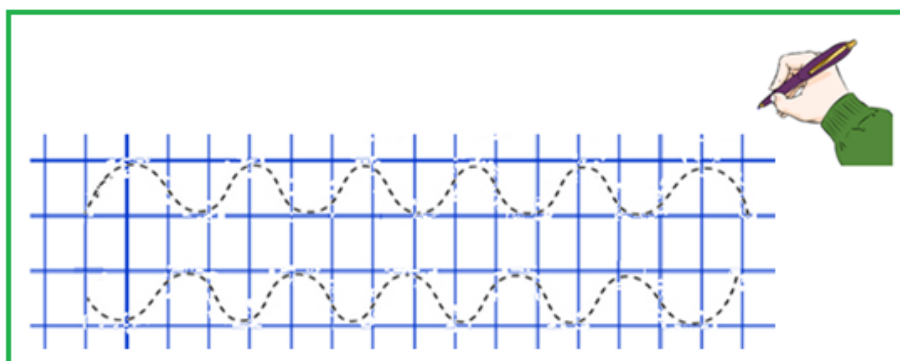



Закрепление по теме: «Покажи, что ты делал ночью» (повторение)

1. В небе звёзды, все спят. Как ты считаешь, какое время суток на картинках?



2.





ГЛАВА II Количественные представления (6 часов)

Знакомство с понятием «ОДИН» и «МНОГО»

1. Рассмотрите картинку. Кого на картинке – «МНОГО», а кто – «ОДИН»?

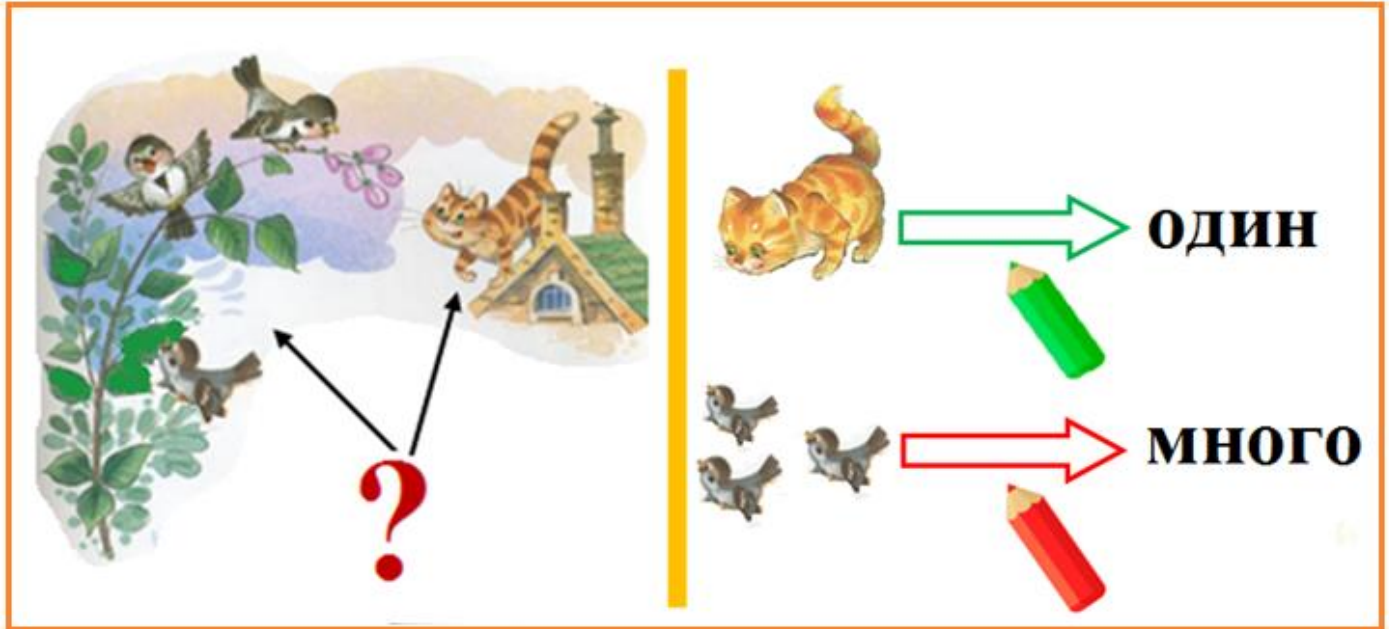

Рассуждай: «ОДИН» утёнок, «МНОГО» утят.



2.

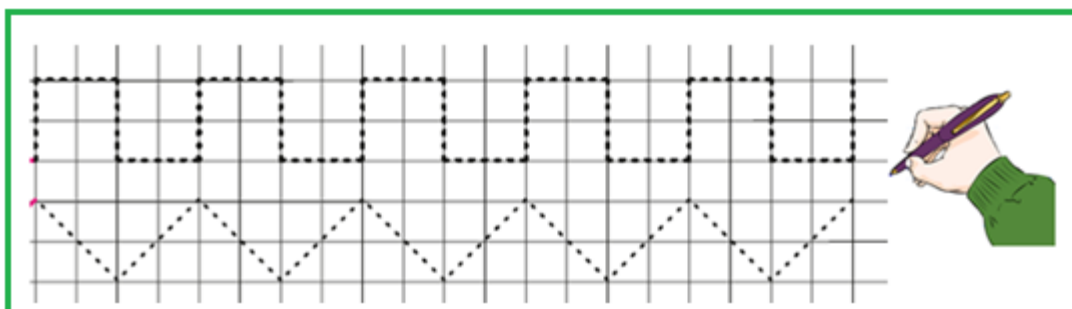



Диагностическая контрольная работа.

Знакомство с цифрой 1

1.



2.

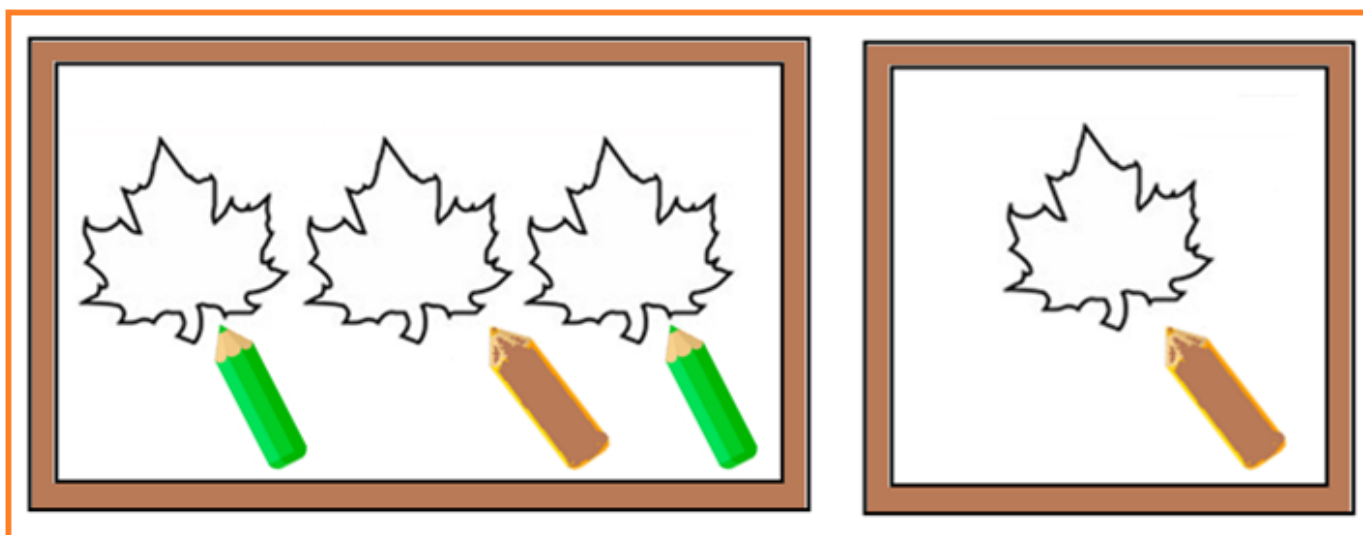

3.

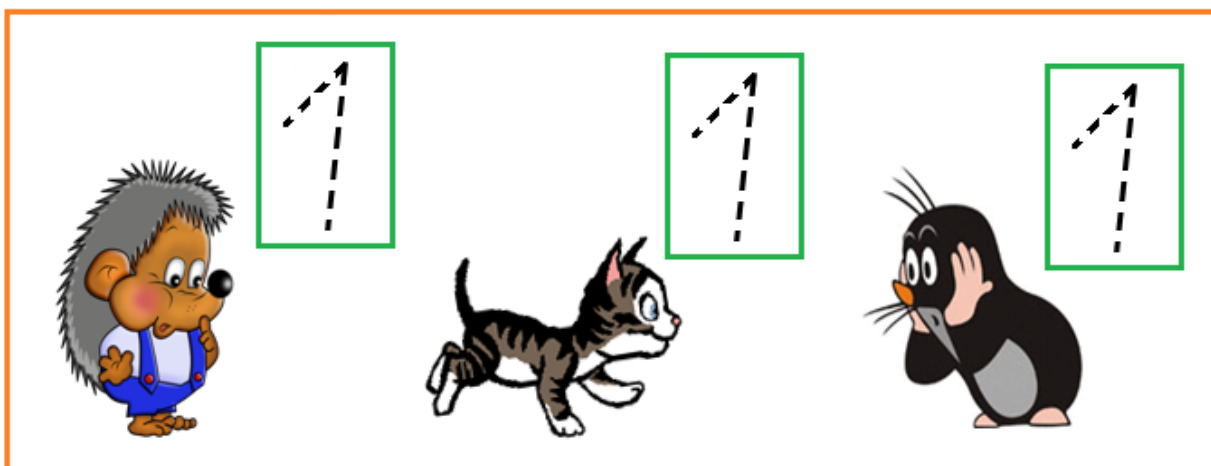

Один-много

1. На картинке курочка учит животных читать. Учитель – «ОДИН», учеников – «МНОГО».



2. Рассмотрите картинку. Рассуждайте: «Жёлтый лист – «ОДИН», зелёных – «МНОГО».

3.

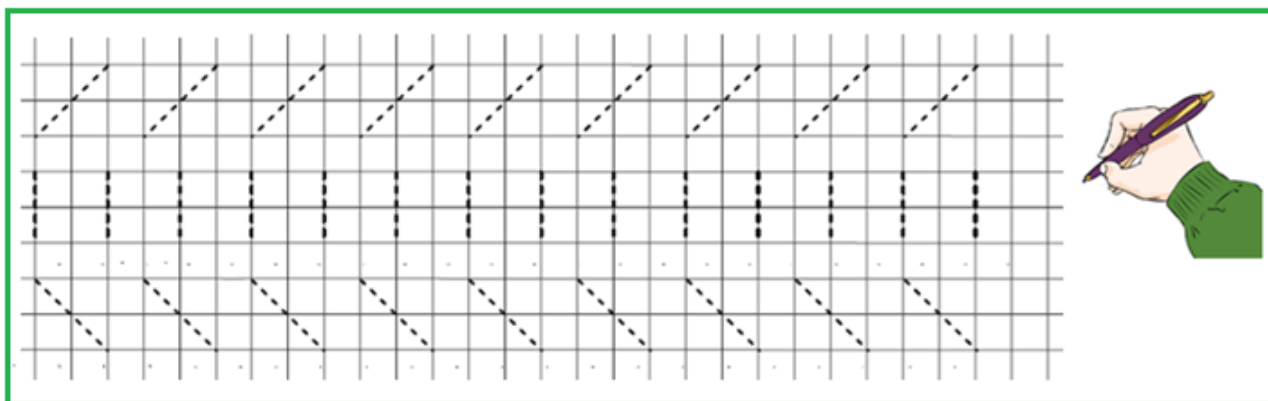

Много

1. Укажи, чего на картинке много.



2.

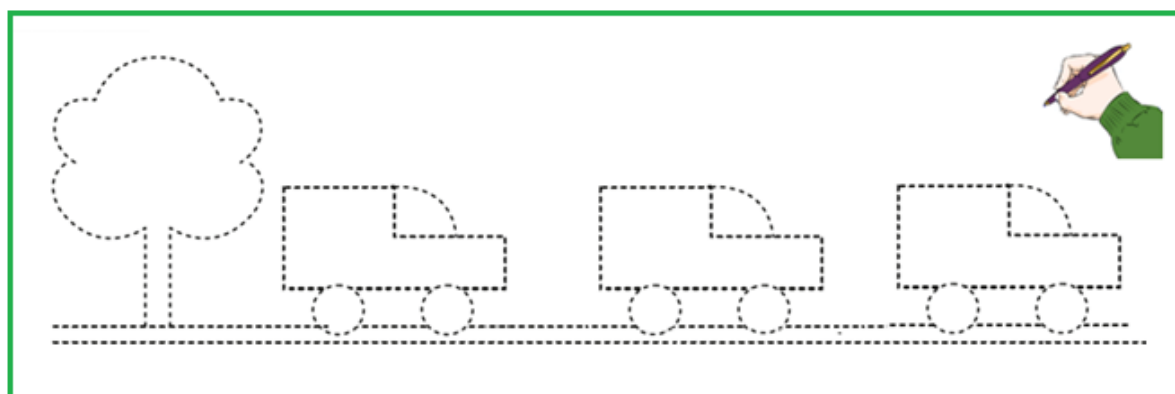

3.

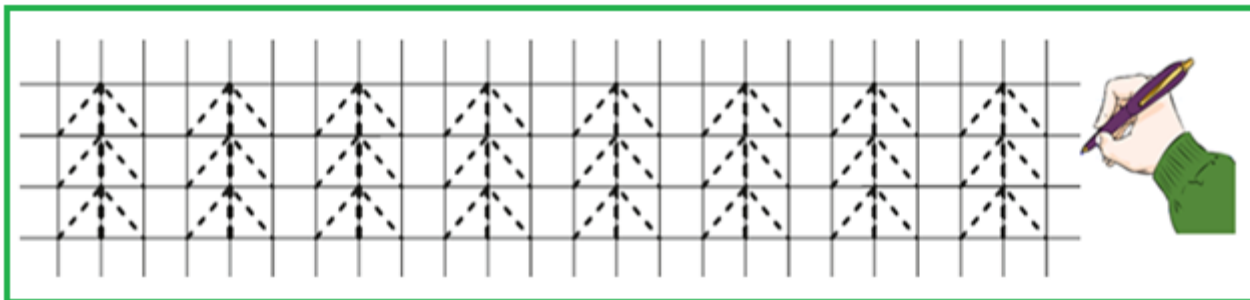

Цифра 1

1. На картинке лягушка – «ОДНА», рыб – «МНОГО».

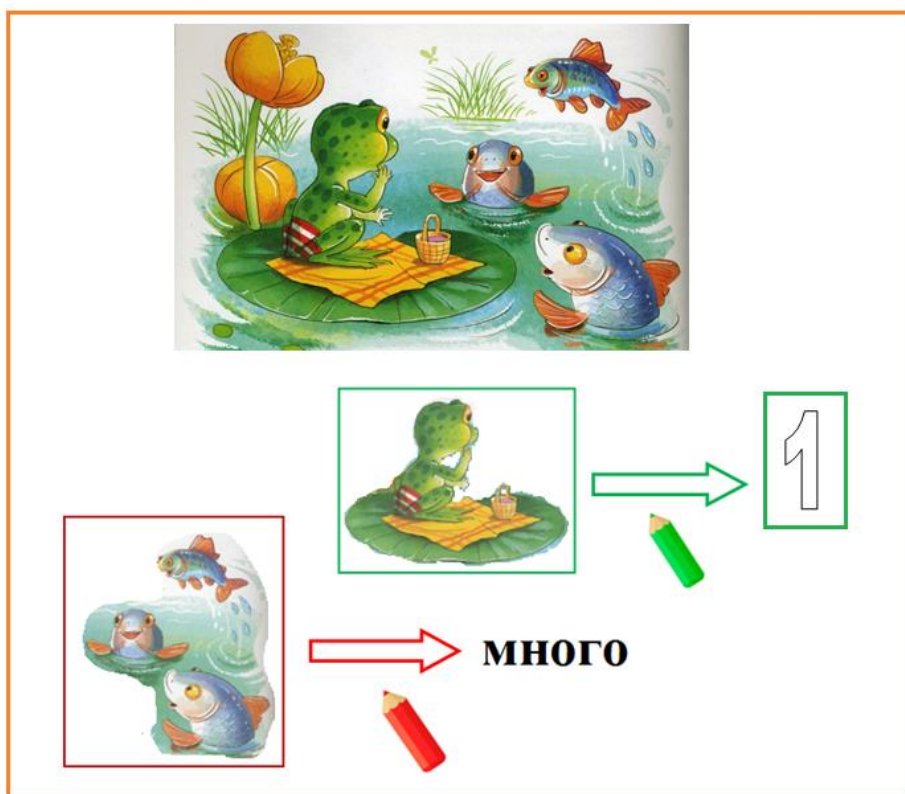

2.

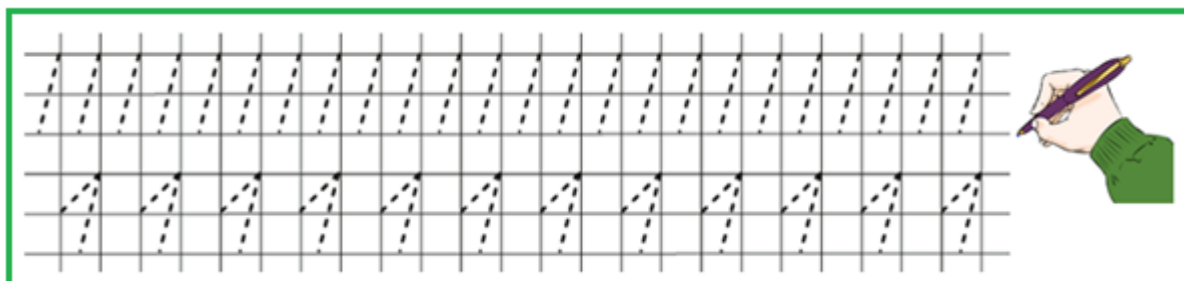

Выполнение различных действий:



ОДИН — МНОГО ХЛОПКОВ

1. Рассмотрите картинку. Раскрасьте цифру «ОДИН».

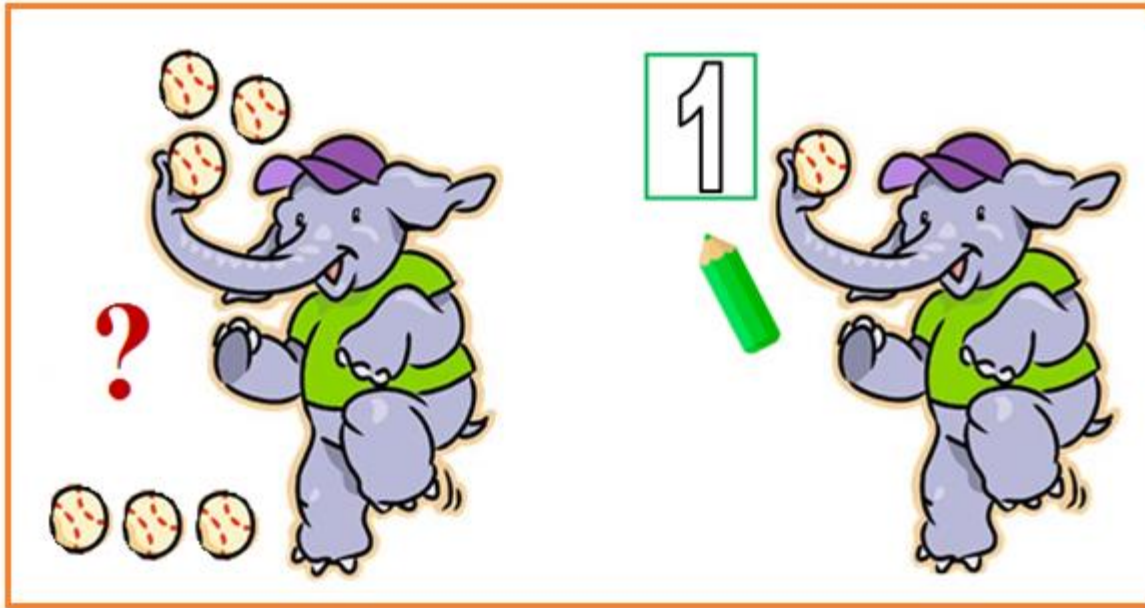

2. Рассуждай: «Цветных карандашей — «МНОГО», простой карандаш — «ОДИН».

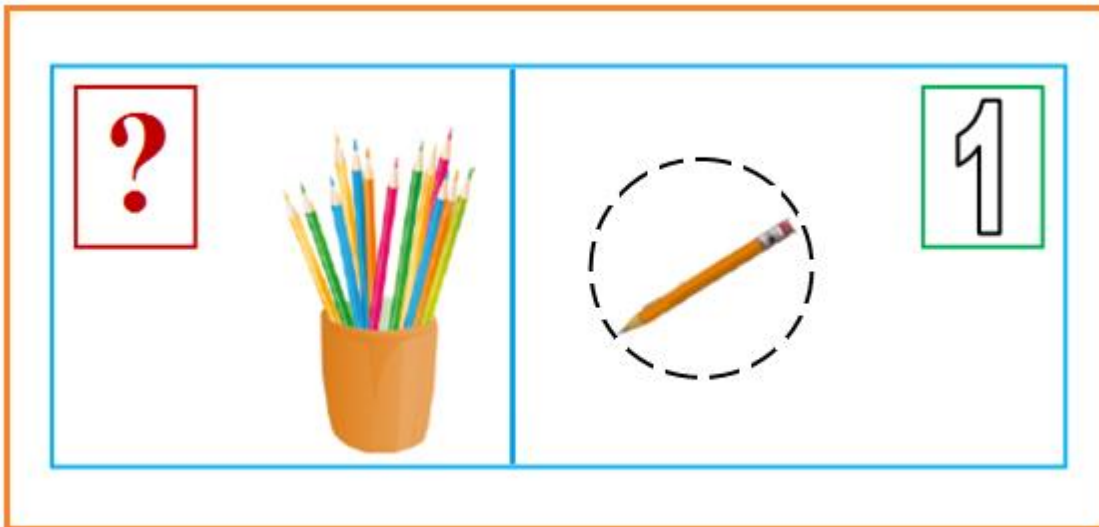

3.

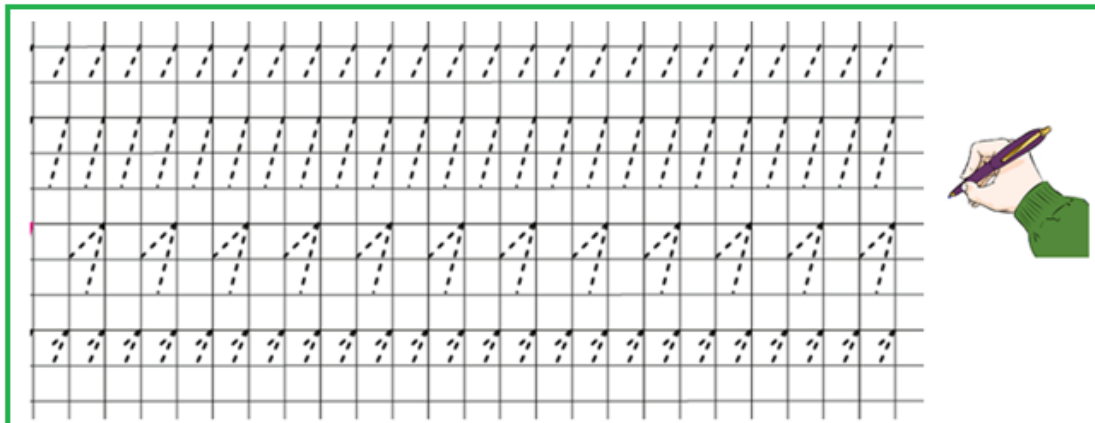



ГЛАВА III

Количественные представления (5 часов)

Мои игрушки

1. Рассмотрите картинку. Назовите игрушки, которые ты видишь на картинке.



2. укажите, на какой полке игрушек «МНОГО», на какой полке – «МАЛО».

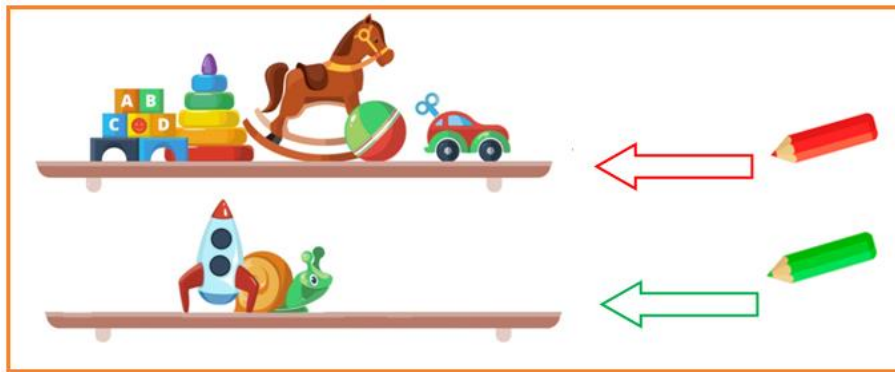

3.

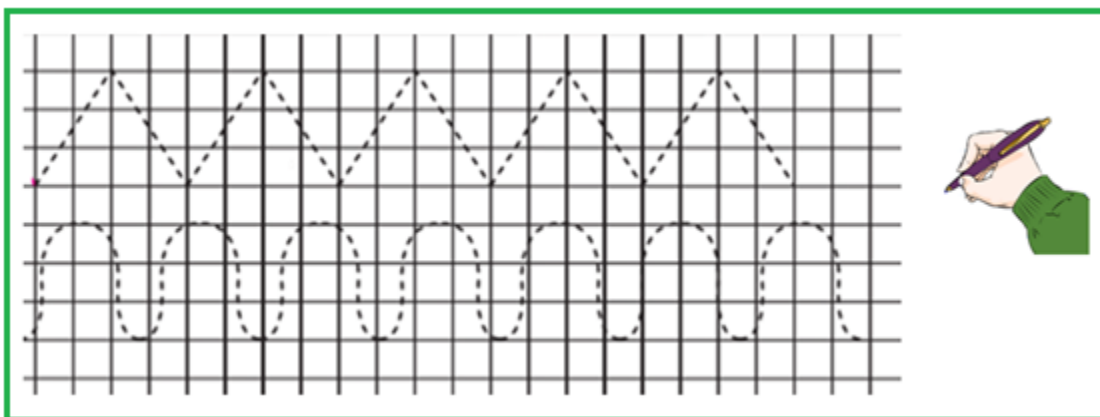

Мои игрушки (повторение)

1. В какой коробке игрушек «МНОГО», в какой – «МАЛО»?

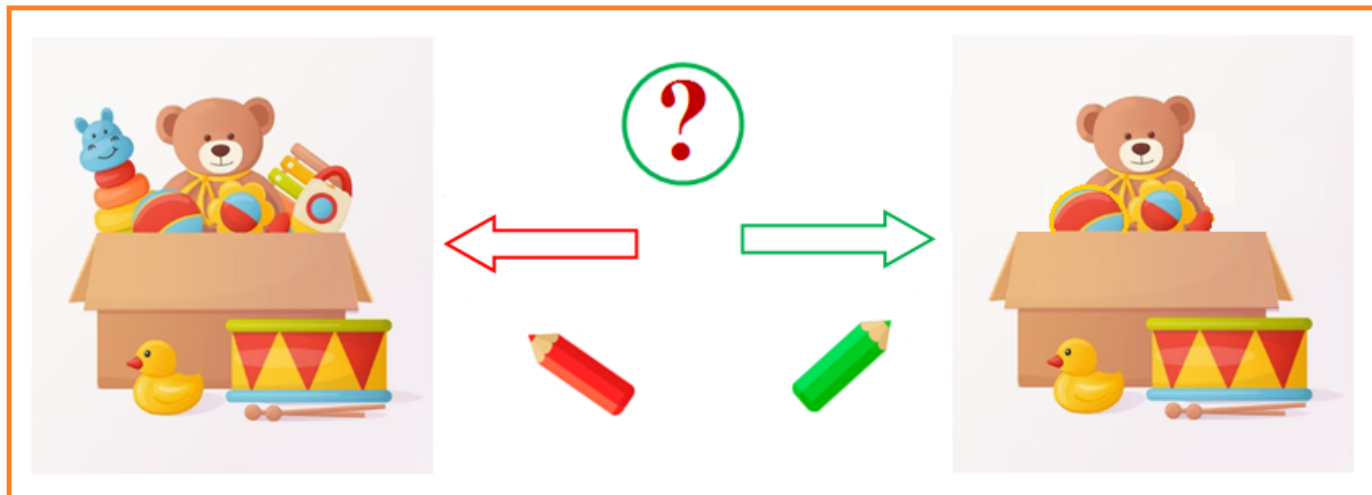

2. Укажи, какие игрушки лежат в коробке.



3.

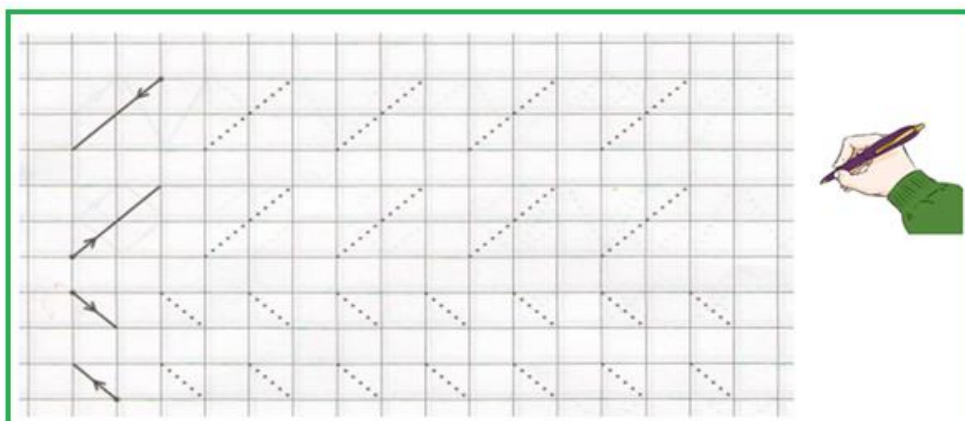



1.



2.

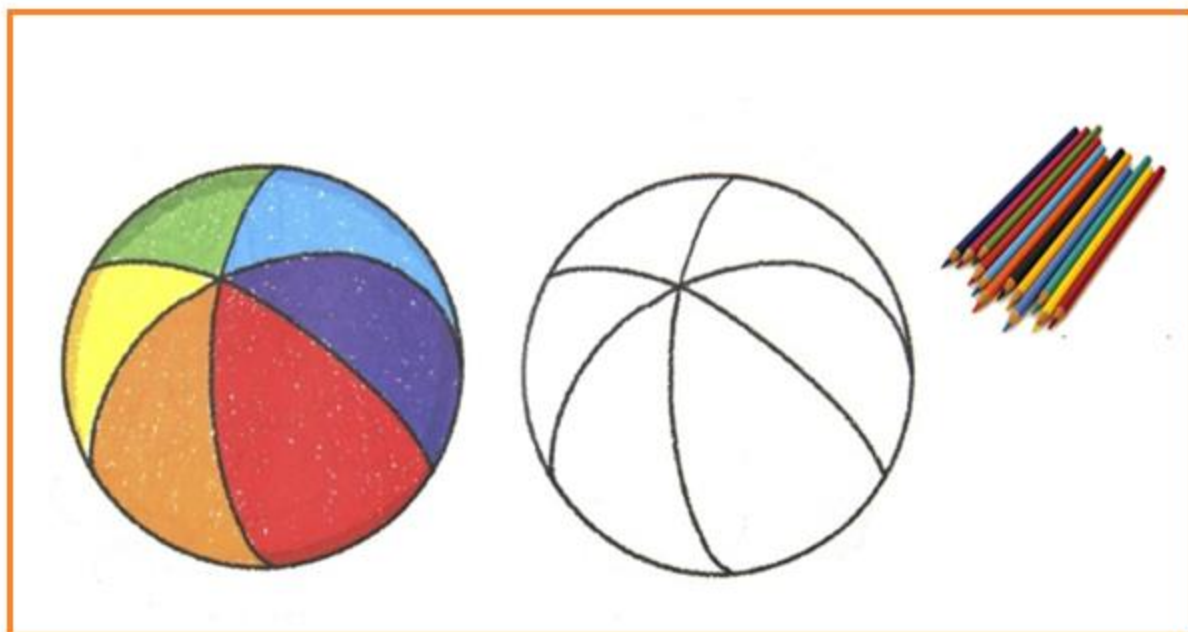



В гостях у лесовичка в лесу

1. Назови, кого пригласил на поляну Лесовичок украшать ёлку. Посчитай, сколько пришло белок, зайцев, ежей.



2. У белочки в коробке игрушки для новогодней ёлки. Укажи, какие игрушки лежат в коробке.



3.

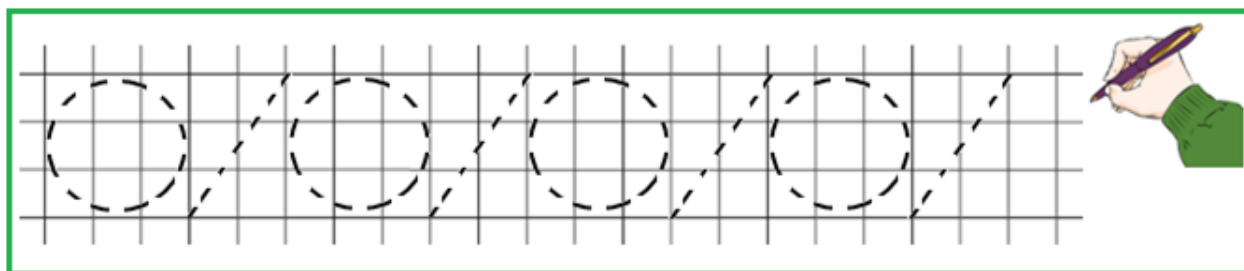

1.



2.





Посчитай сколько шишек, найди цифру 1

1. На какой ветке у Лесовичка «ОДНА» шишка?



2. Лесовичок украсил ёлку. Посчитай, сколько на ней шишек.



3.

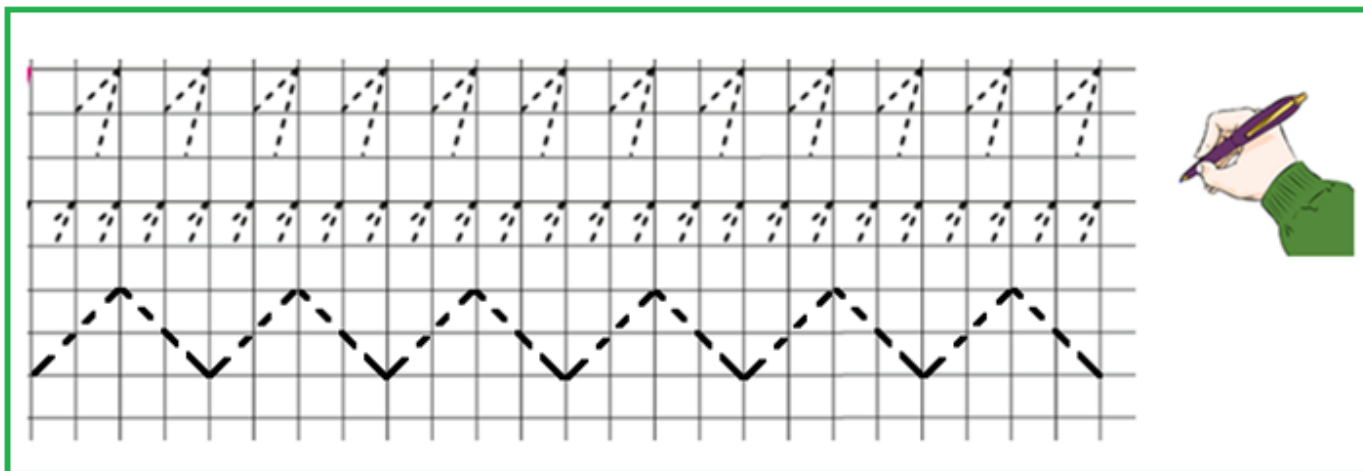

1.



2.



Закрепление изученного

1. Рассмотрите обе картинке. Укажите лишнюю игрушку.



2. Назови, сколько шишек на ветке? На ветке «МНОГО» шишек. Сколько шишек у белки? У белки «ОДНА» шишка.



3.

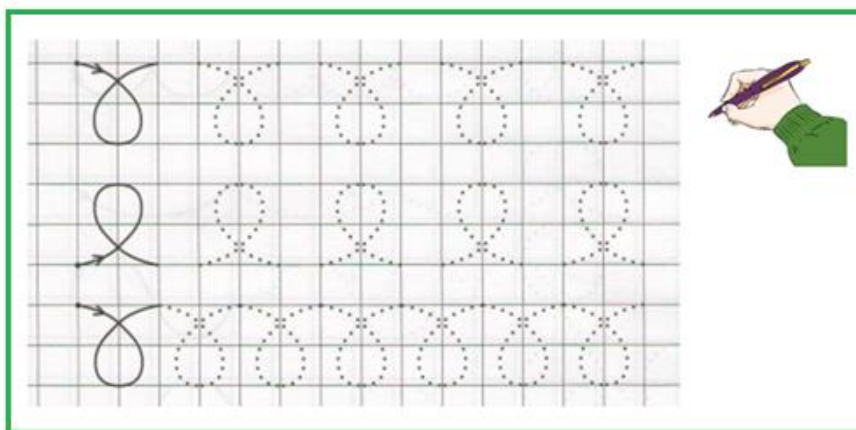



ГЛАВА IV
Представления о величине
(10 часов)
Большой-маленький

1. Рассуждай: «Лисица – «БОЛЬШАЯ», а черепаха – «МАЛЕНЬКАЯ».

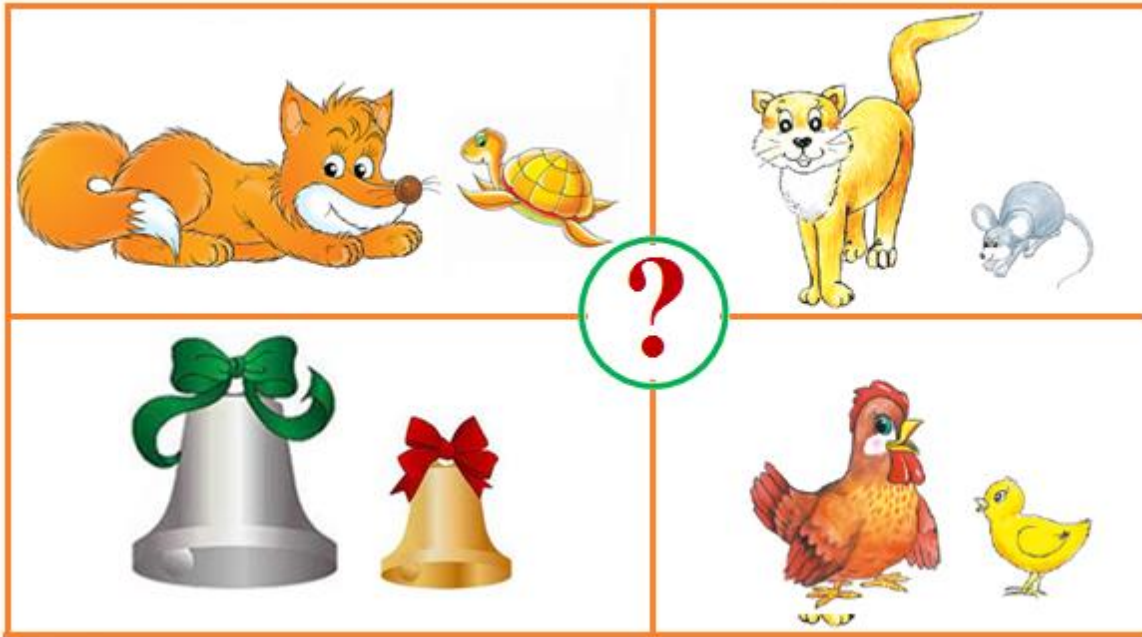

2. Укажи только «МАЛЕНЬКИЕ» предметы.



3.

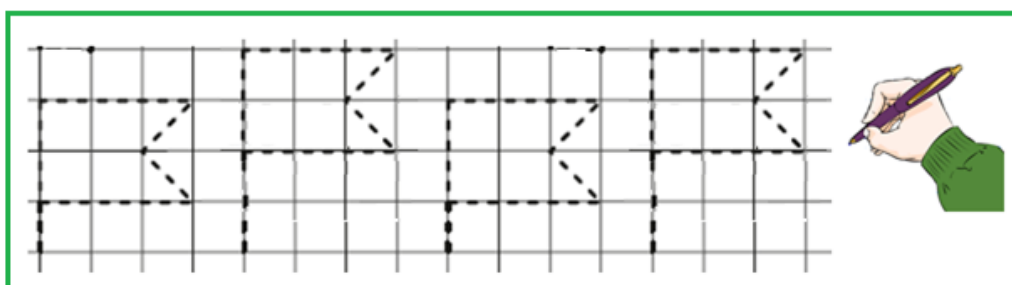



Длинный- короткий

1. Рассмотрите и сравните ушки и хвостики.



2.

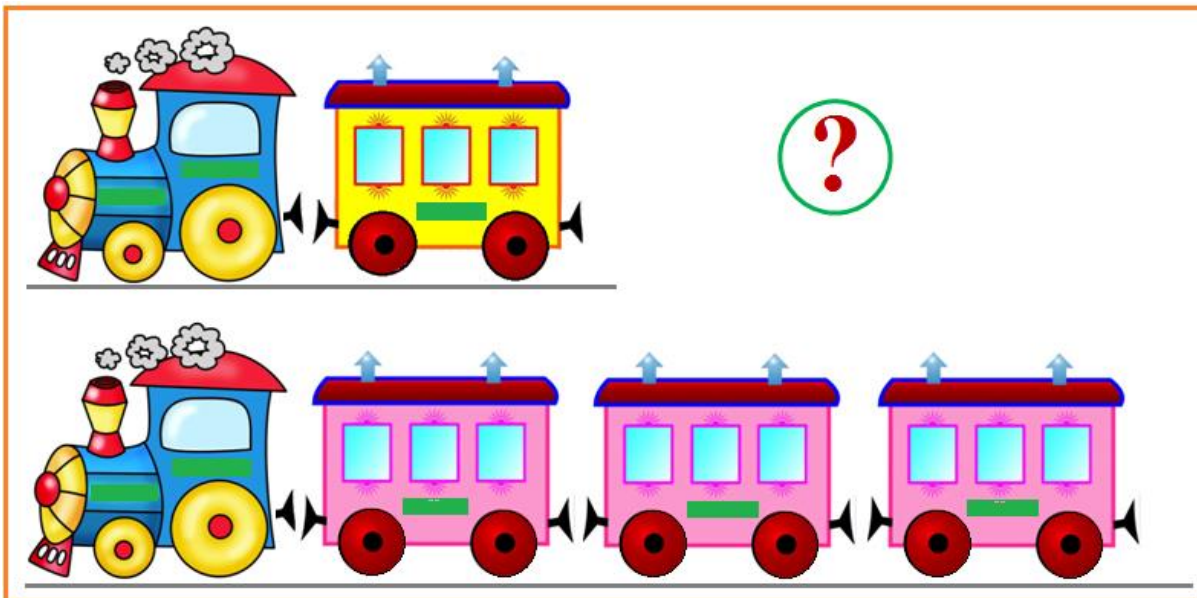

3.

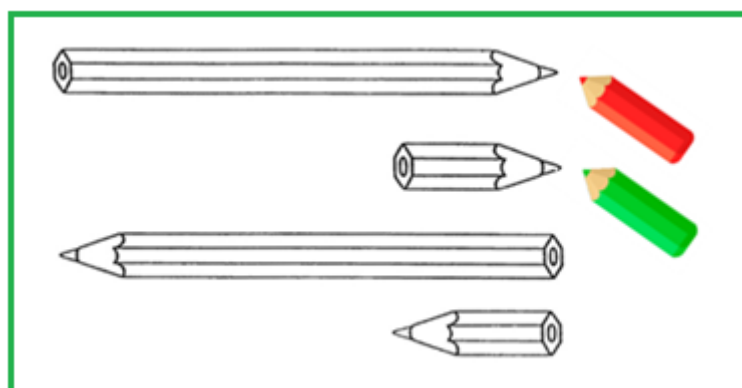



1.

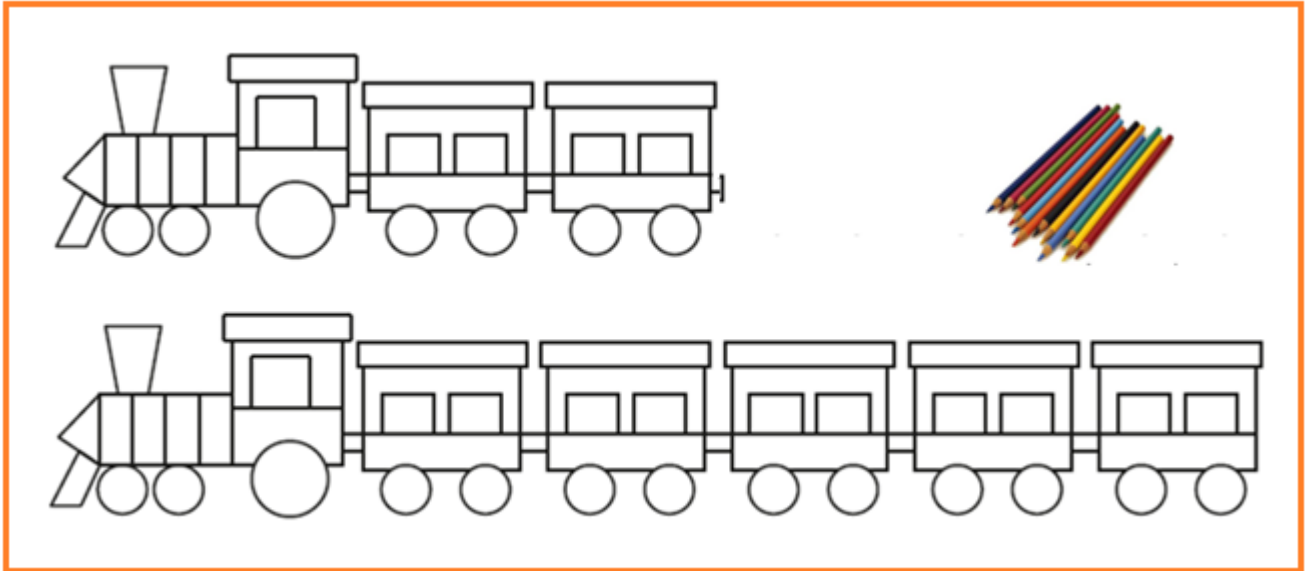

2.

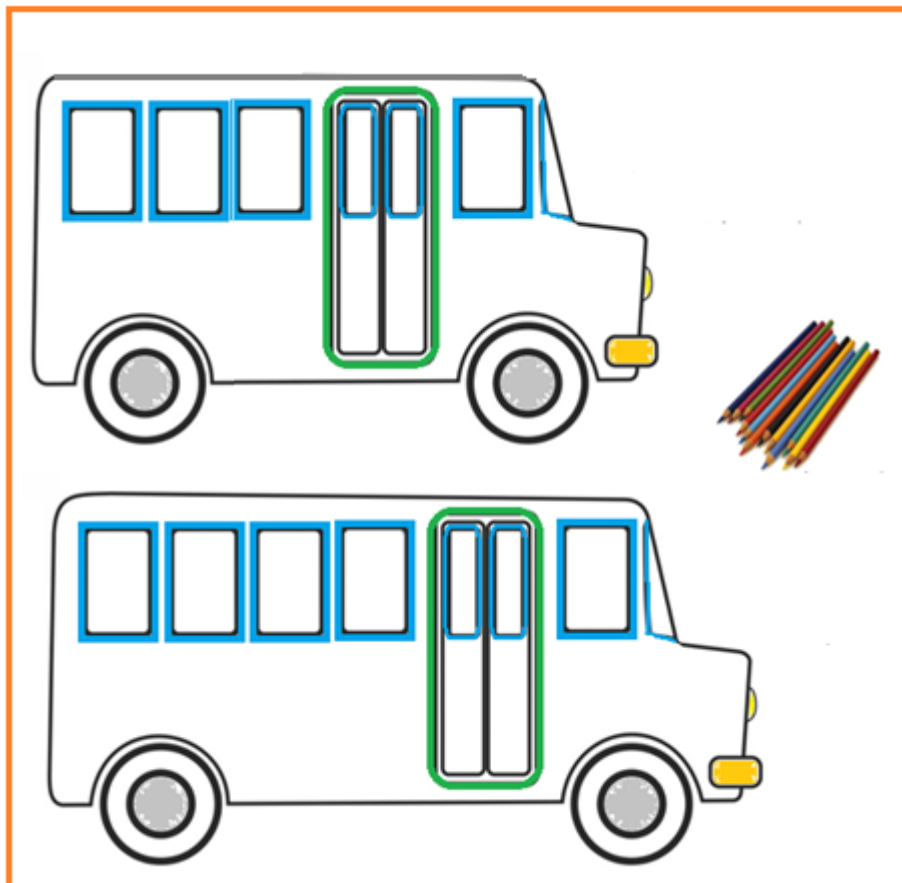



Большие и маленькие игрушки

1. Рассмотрите картинку. Зачеркните большие игрушки.



2. Сравните рисунки. Чем они похожи? Чем различаются?



3.

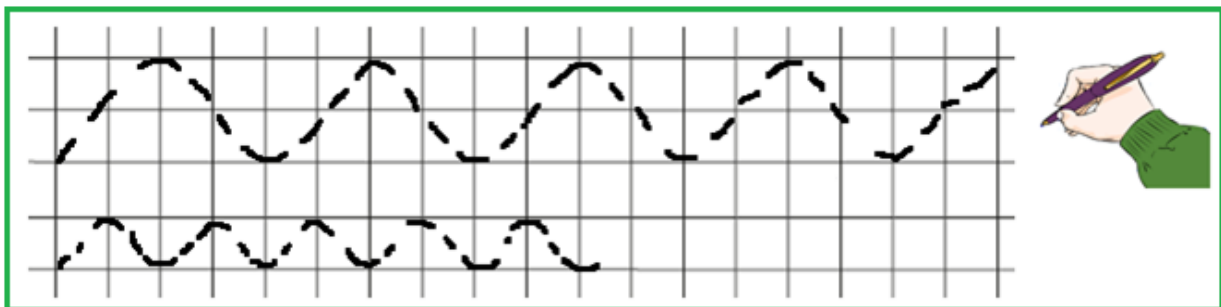



Игровые упражнения на сопоставление двух объектов по величине длинный-короткий

1. Сравни по величине.

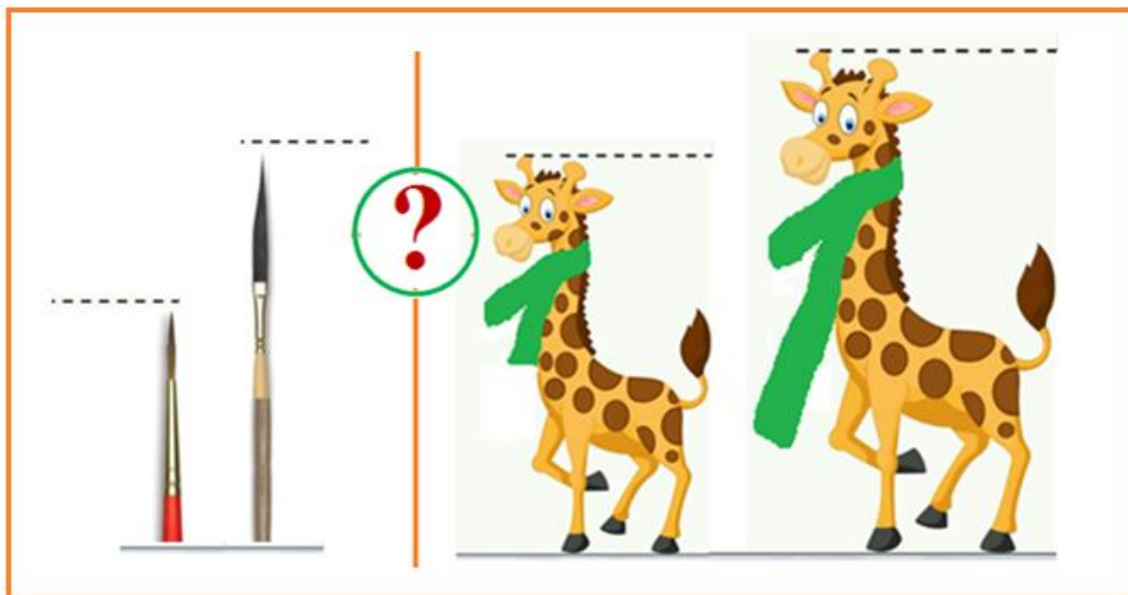

2.



3.

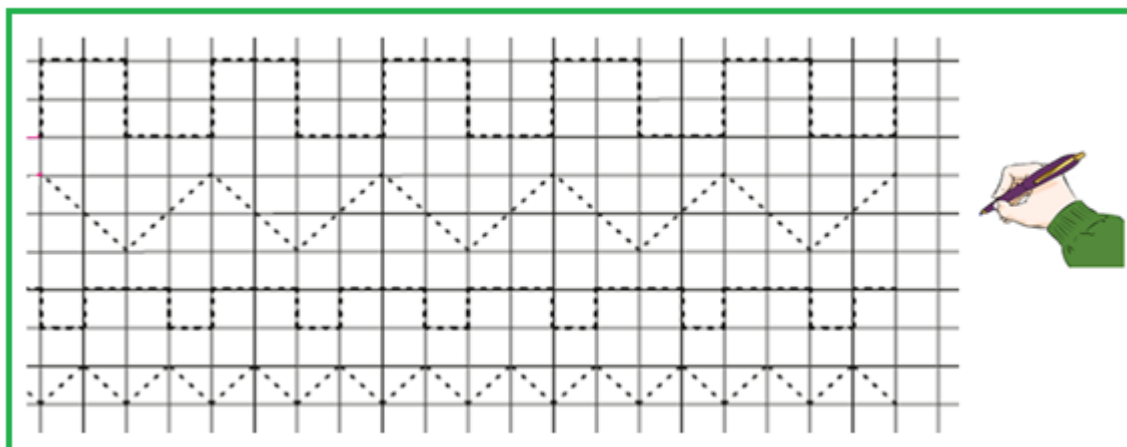

СТРАНИЦА
МОИХ ПОБЕД



1.

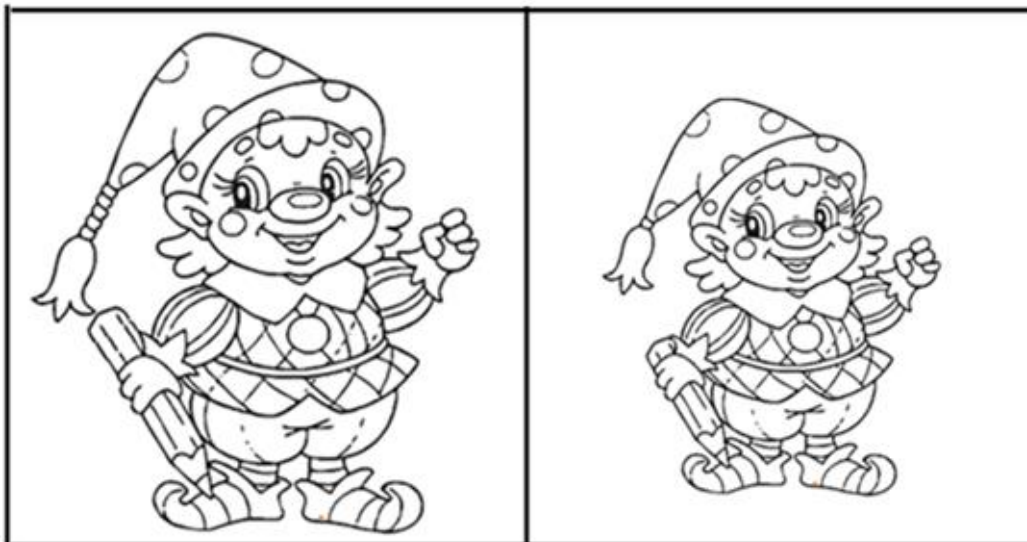

2.





Я большая, а ты маленький

1. Рассмотрите картинки. Сравните всех по величине. Рассуждайте: «Девочка – **БОЛЬШАЯ**», а щенок – **МАЛЕНЬКИЙ**».



2. Укажите **БОЛЬШОЙ** дом.

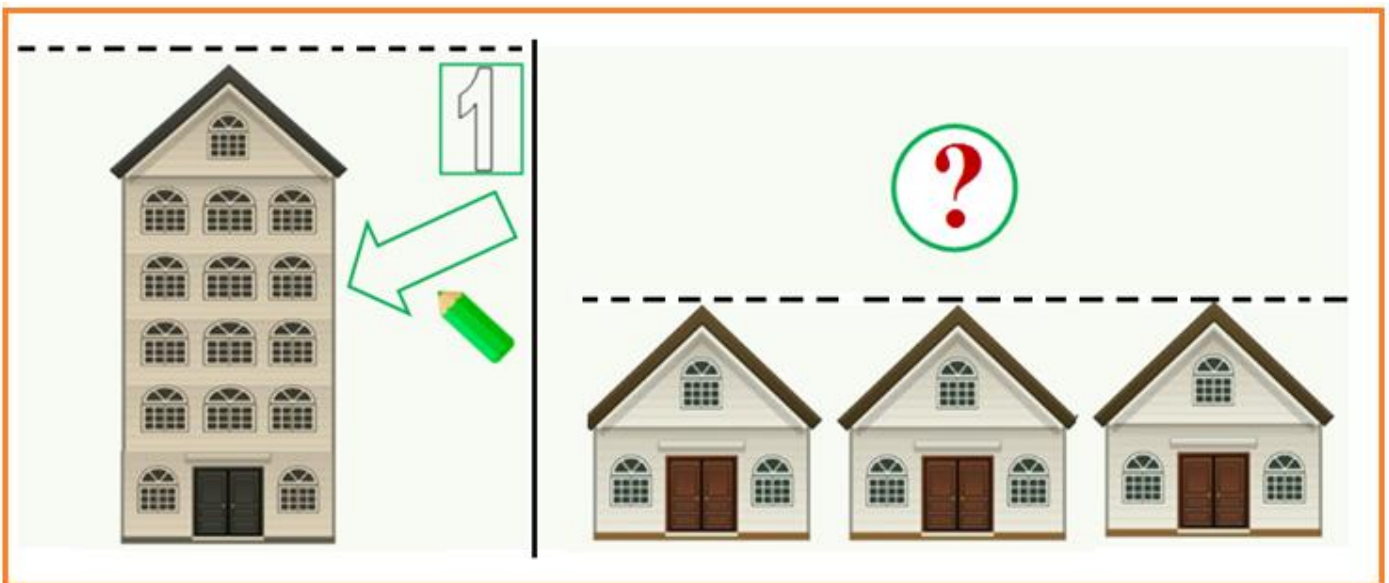

3.

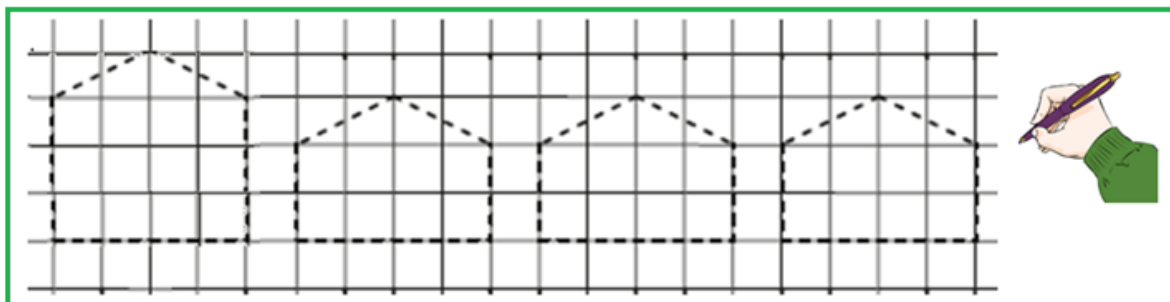

Штриховка предметов различной величины

длинная лента, короткая лента

1. Сравни предметы на картинках. Рассуждай: «У слона полотенце – «**ДЛИННОЕ**», у слонёнка – «**КОРОТКОЕ**». «У слона хобот – «**ДЛИННЫЙ**», у слонёнка хобот – «**КОРОТКИЙ**».



2.

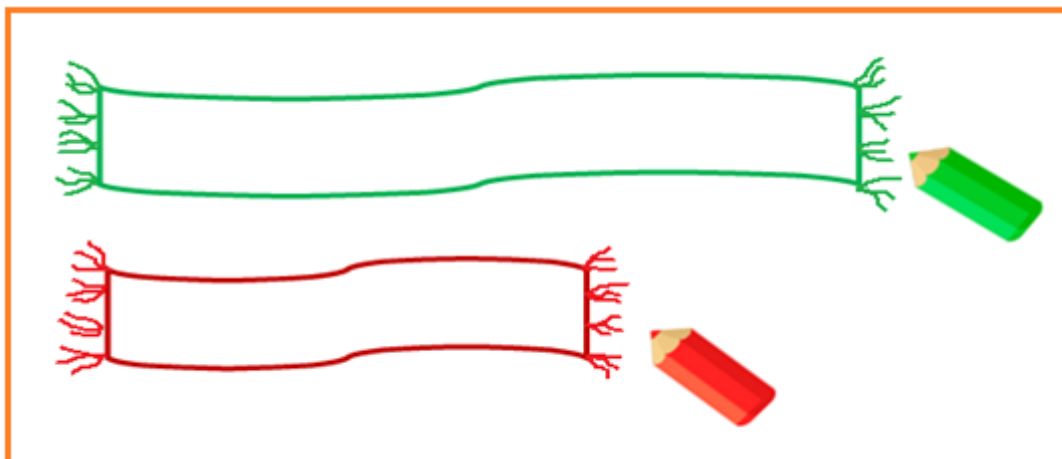

3.

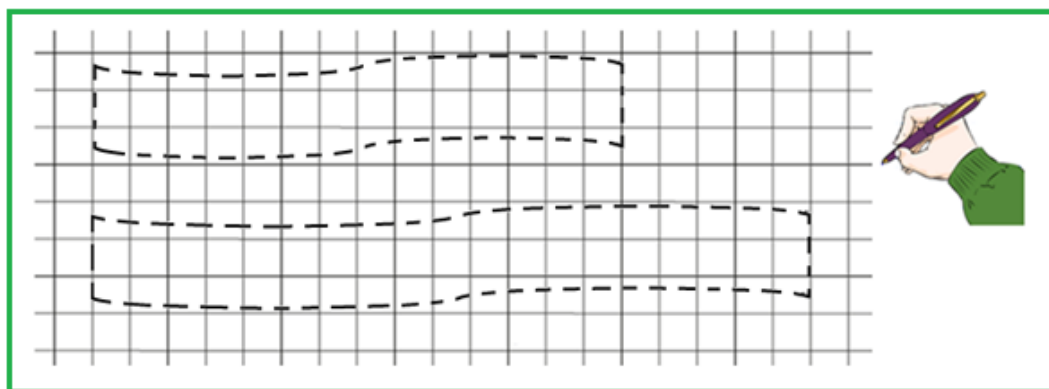

Подбери одежду для большой куклы, для маленькой куклы

1. Зачеркни лишние предметы, которые не относятся к одежде.



2. Укажи, какая одежда для «БОЛЬШОЙ» куклы, а какая – для «МАЛЕНЬКОЙ».

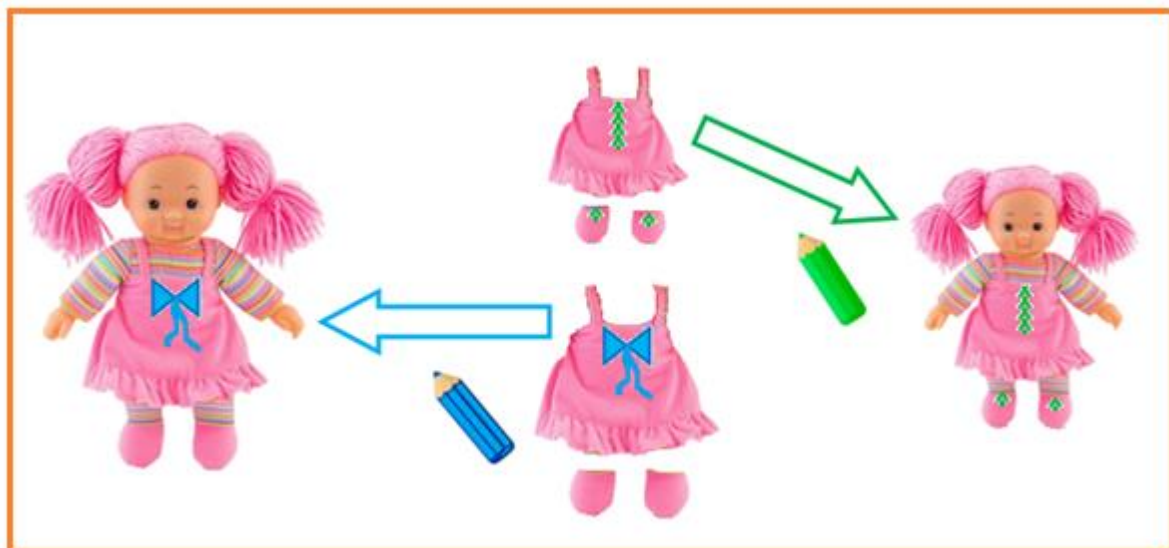

3. Собери кукол на праздник.

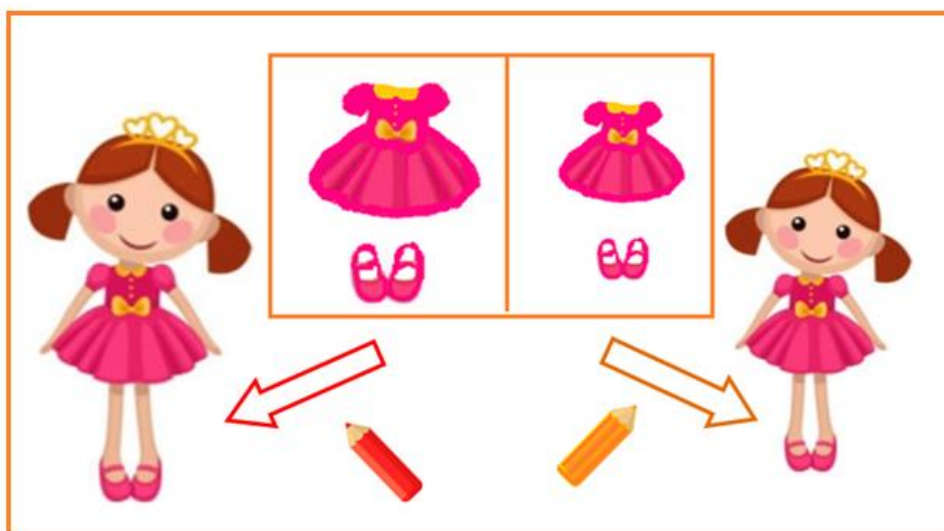

4.

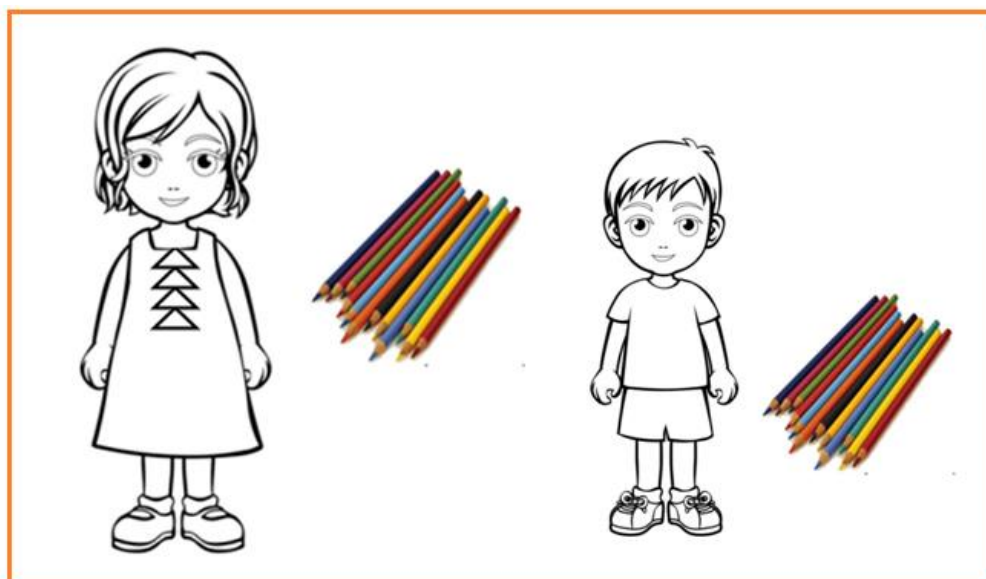



Подбери ленты для кукол

1. Помоги куклам найти свою ленту. Какая лента лишняя? Зачеркни лишнюю ленту.

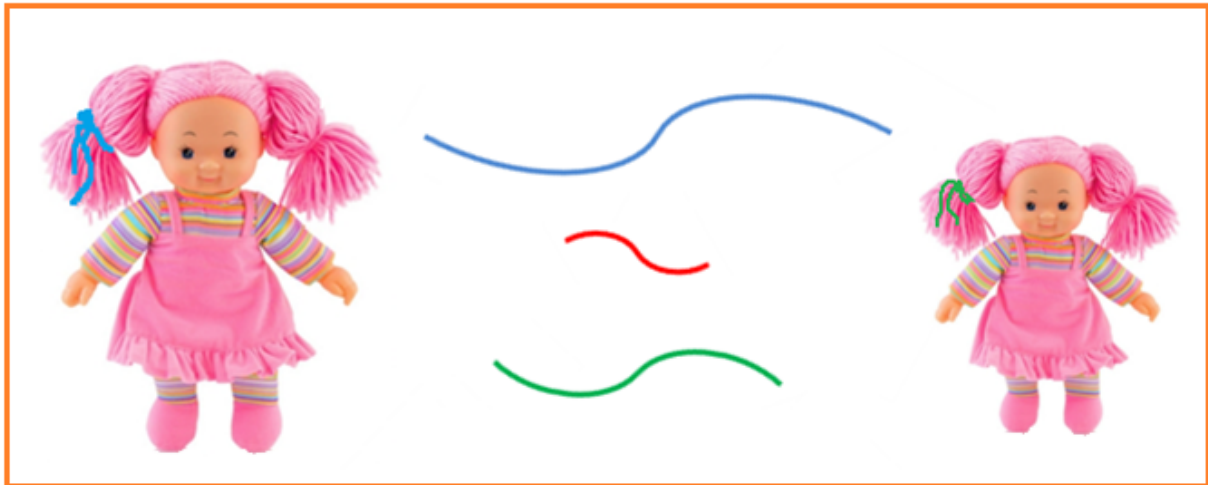

2. Закрась «ДЛИННУЮ» ленту. Закрась «КОРОТКУЮ» ленту.

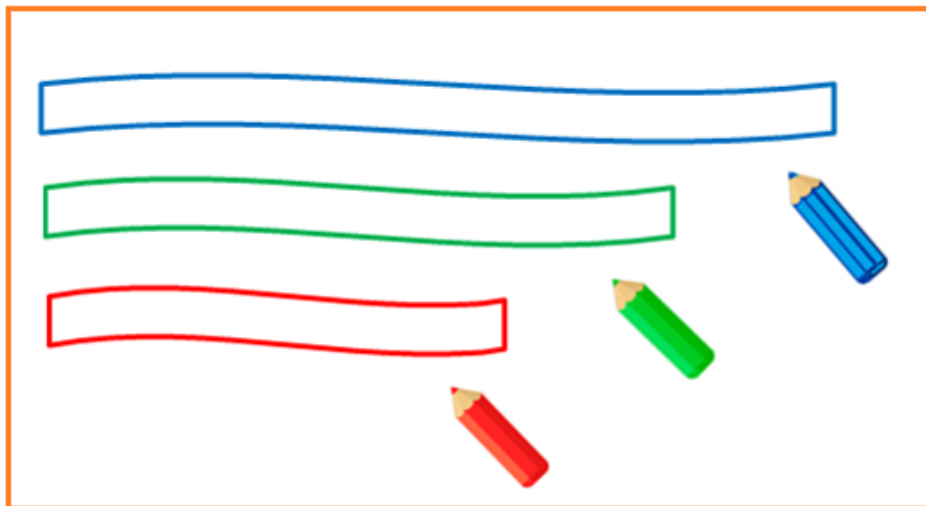

3.

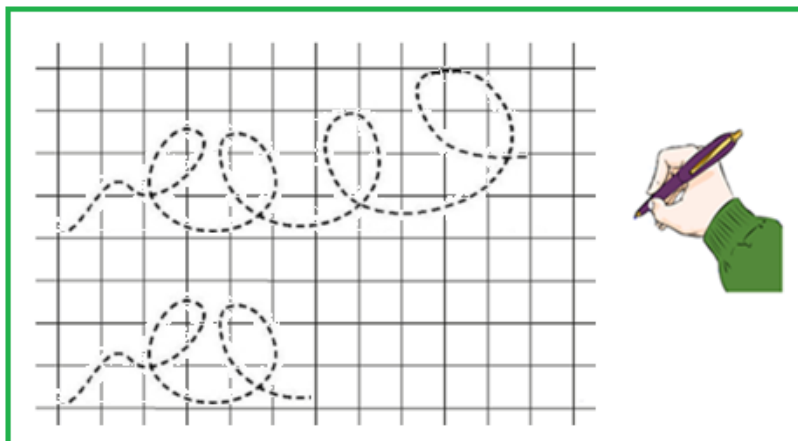



Постройка башни.

«Длинный мост, короткий мостик»

1. Какой мост «ДЛИННЫЙ», какой мост – «КОРОТКИЙ»?



2. Укажи высокие дома.



3. Строим башню из кубиков.

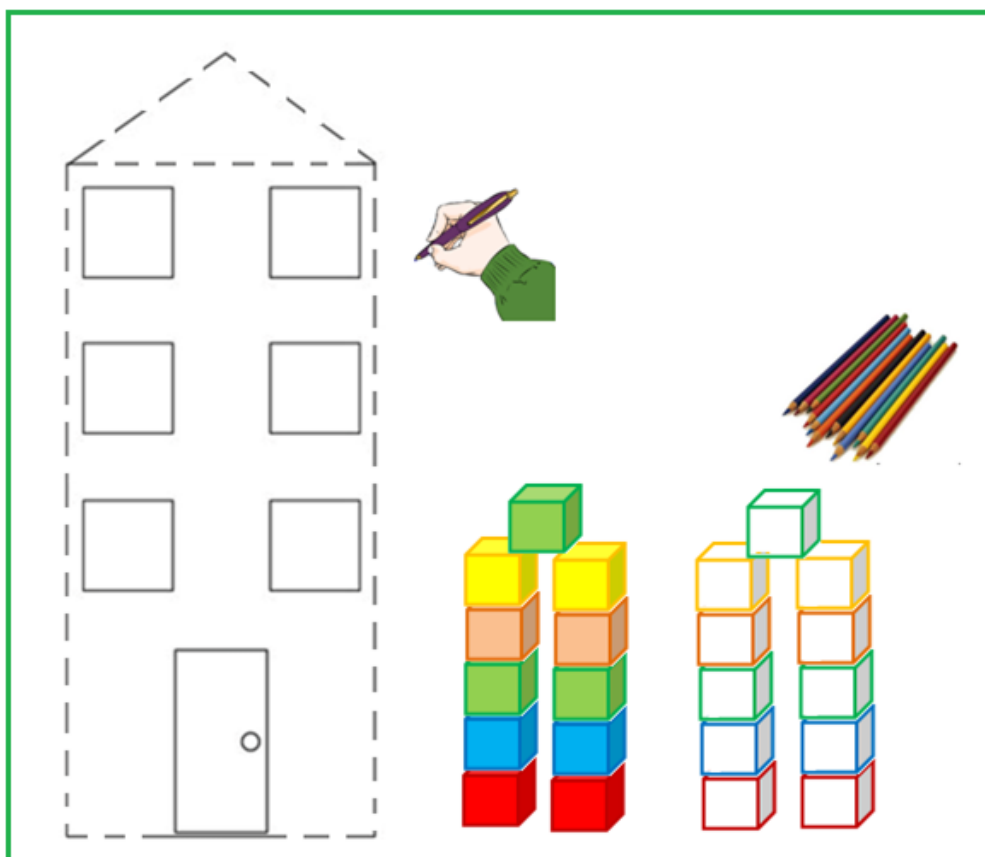

**Выделение «короткий - длинный» предметов
в различных игровых ситуациях, в конструктивной
деятельности**

1. Сравни ряды из кубиков. Зачеркни «КОРОТКИЙ» ряд кубиков.

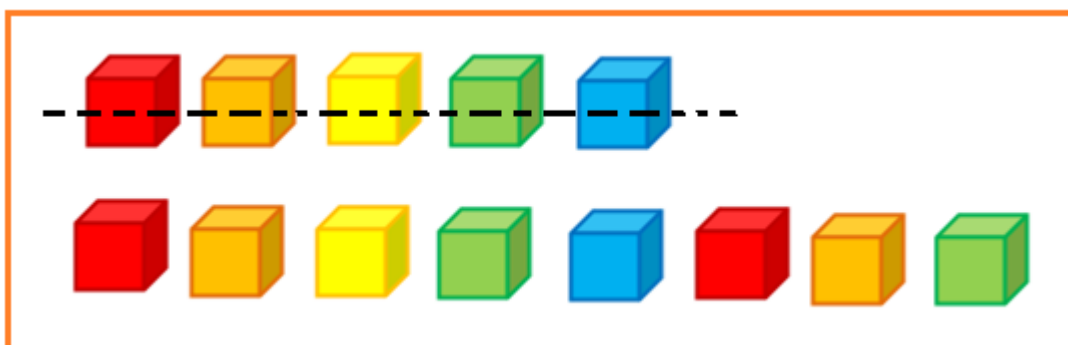

2. Посмотри на картинку. Укажи рыбку с «ДЛИННЫМ» хвостом.

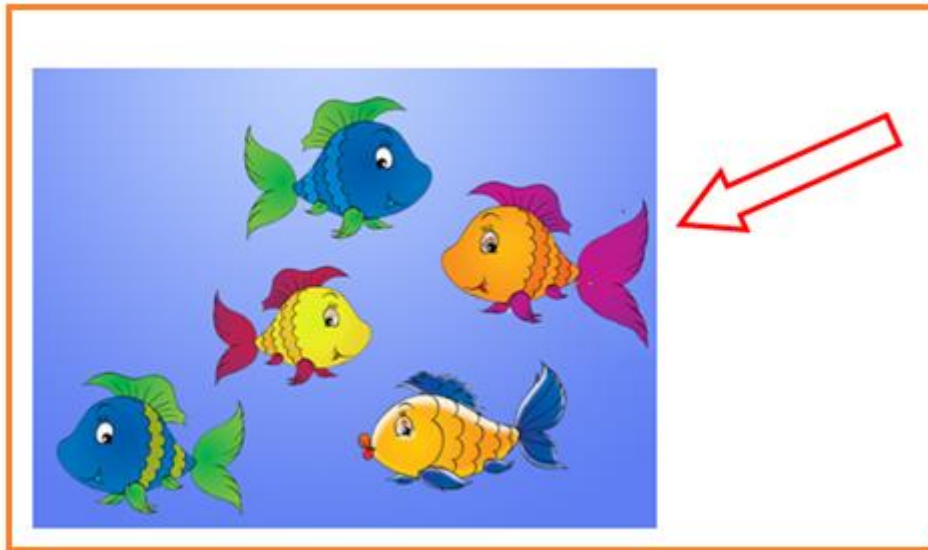

3. Укажи полку, на которой «МЕНЬШЕ» игрушек. Как ты считаешь, почему на ней «МАЛО» игрушек? Рассуждай: «Полка «КОРОТКАЯ»».



4.

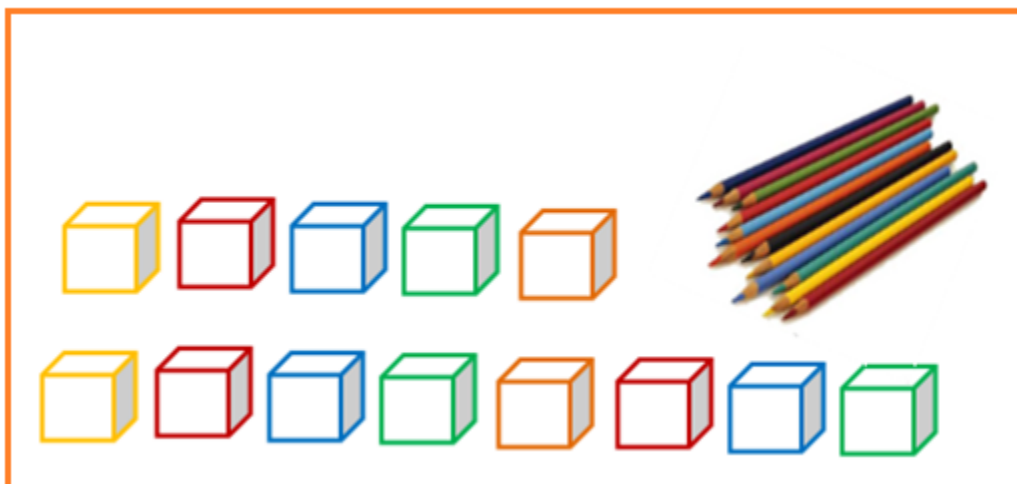



ГЛАВА VI

Представление о форме (12 часов)

Круг

1. Какие фигуры нарисовала белка? Назови цвета. Выполни по образцу.

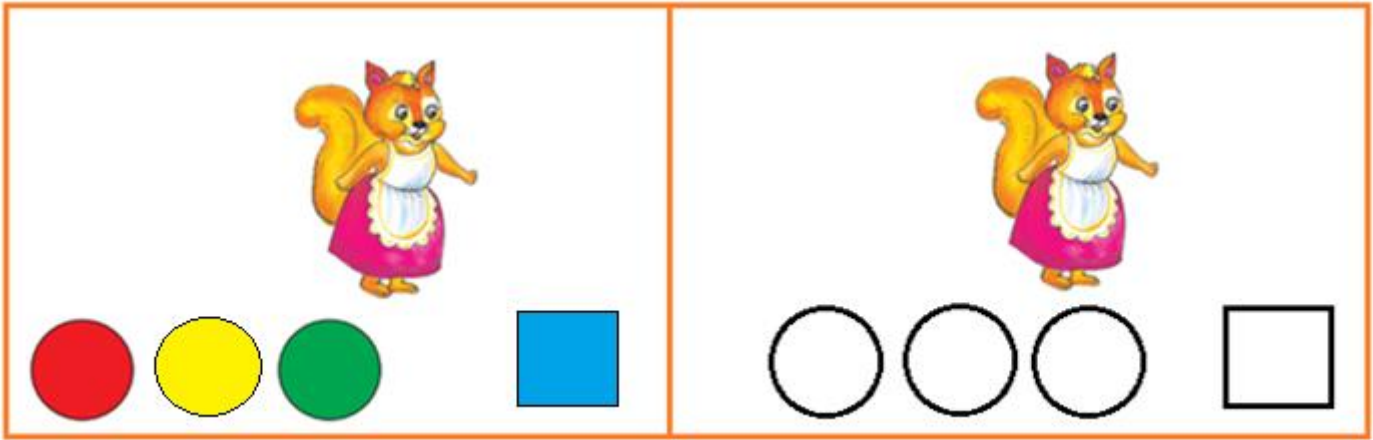

2. Кто едет на самокате? Почему лисица с лисёнком стоят? Укажи все «КРУГИ» на картинке.

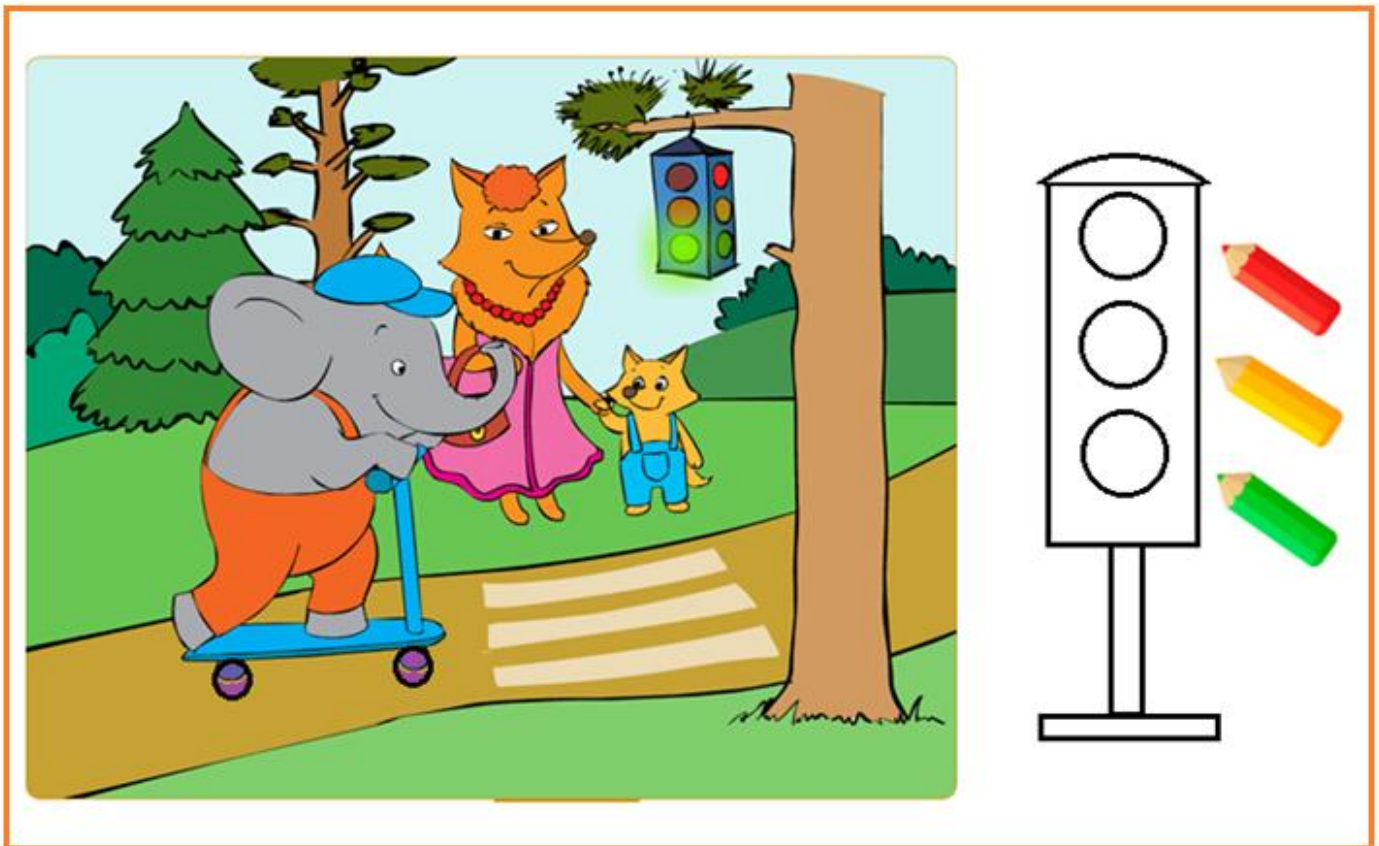

3. Помоги ёжику найти «КРУГ».



4.

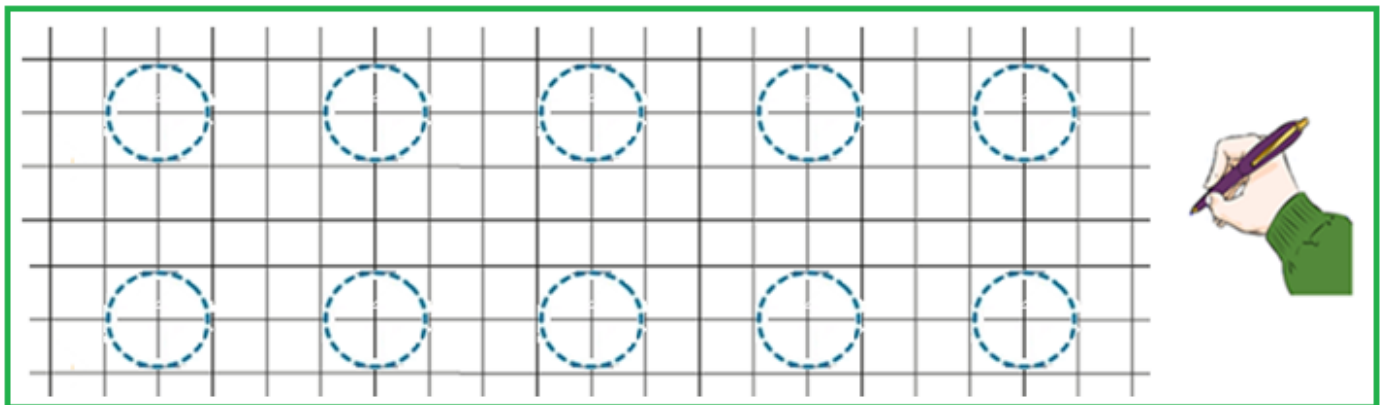



Квадрат

1. Назови фигуры.

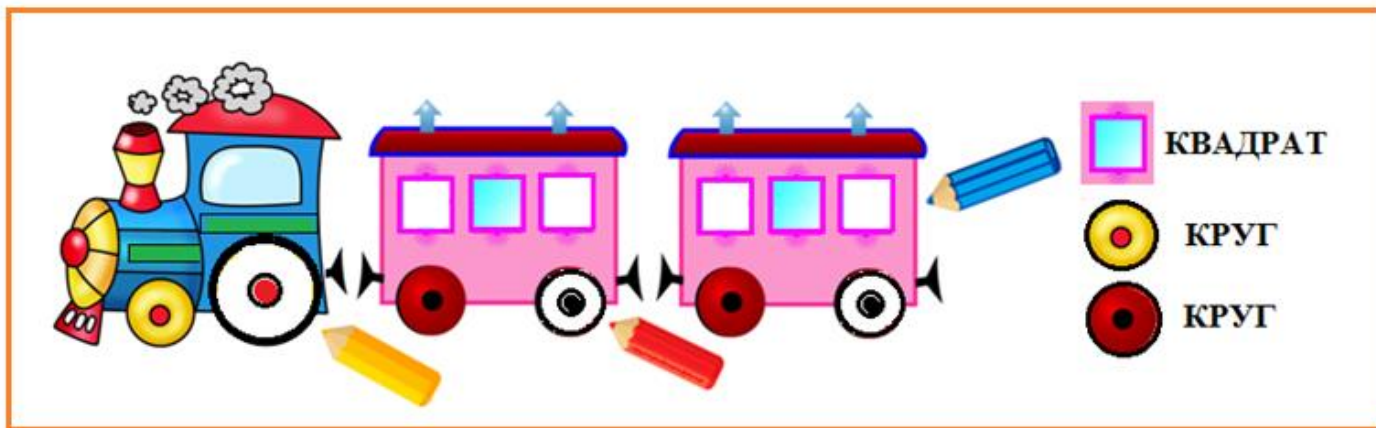

2. Раскрась квадраты по образцу.

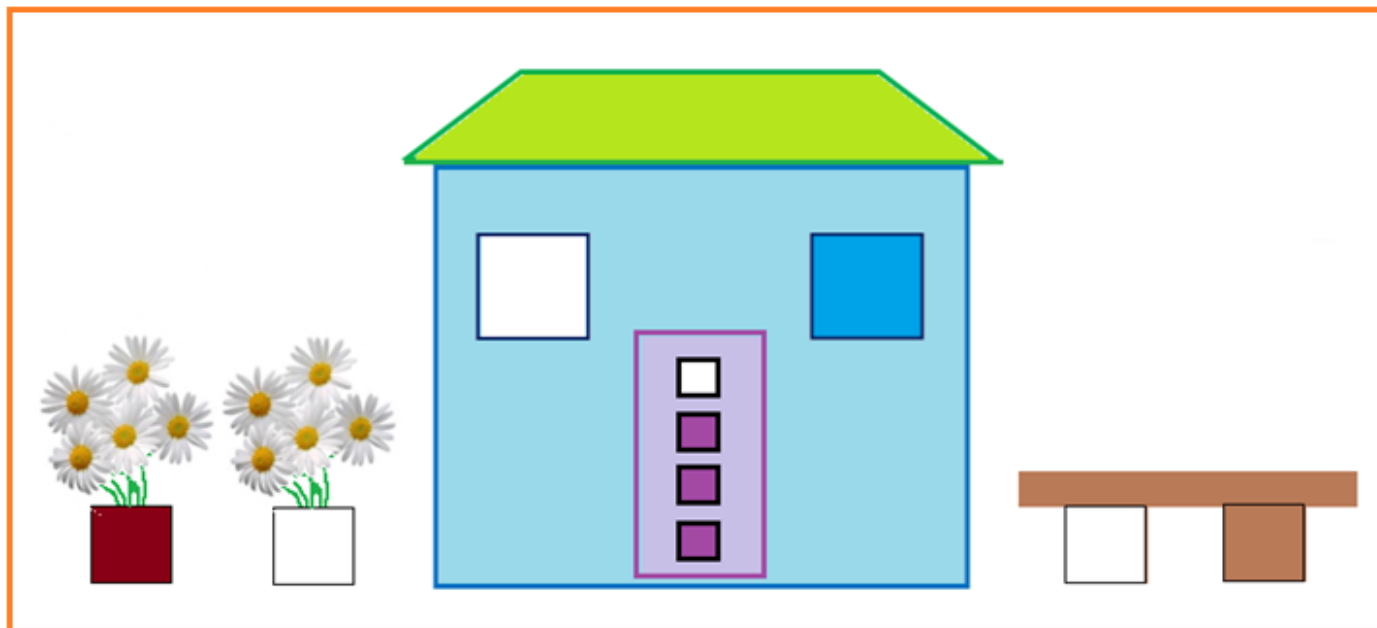

3.





Диагностическая контрольная работа.

Маленькие и большие квадраты

1. Закрась квадраты по цветам.



2. Зачеркни маленькие квадраты.

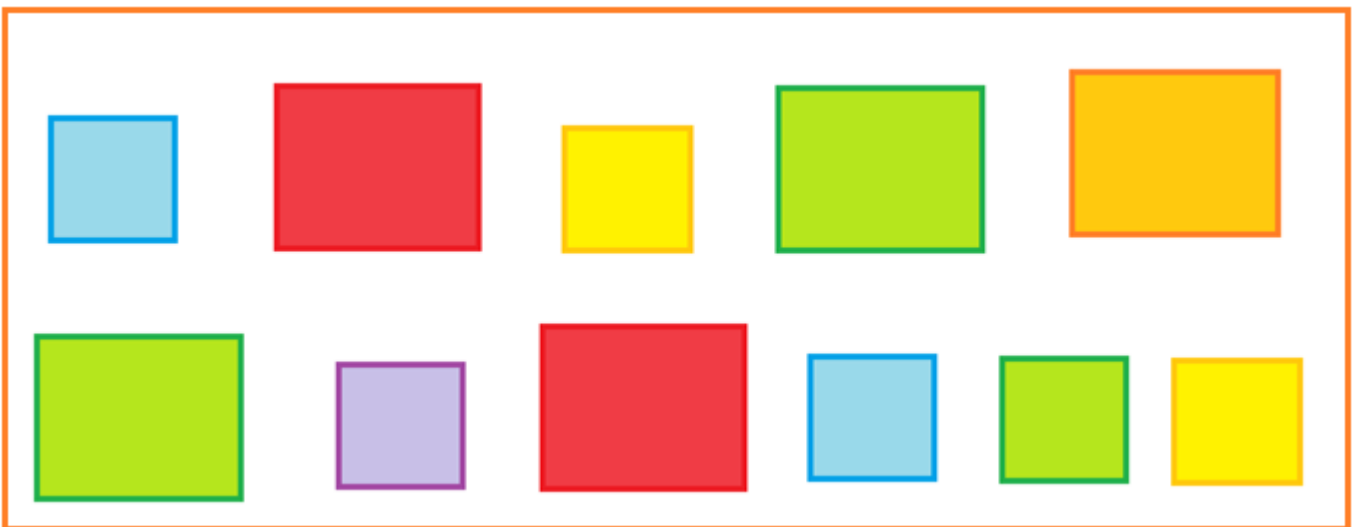

3. Закрась квадрат в соответствии с цифрой.

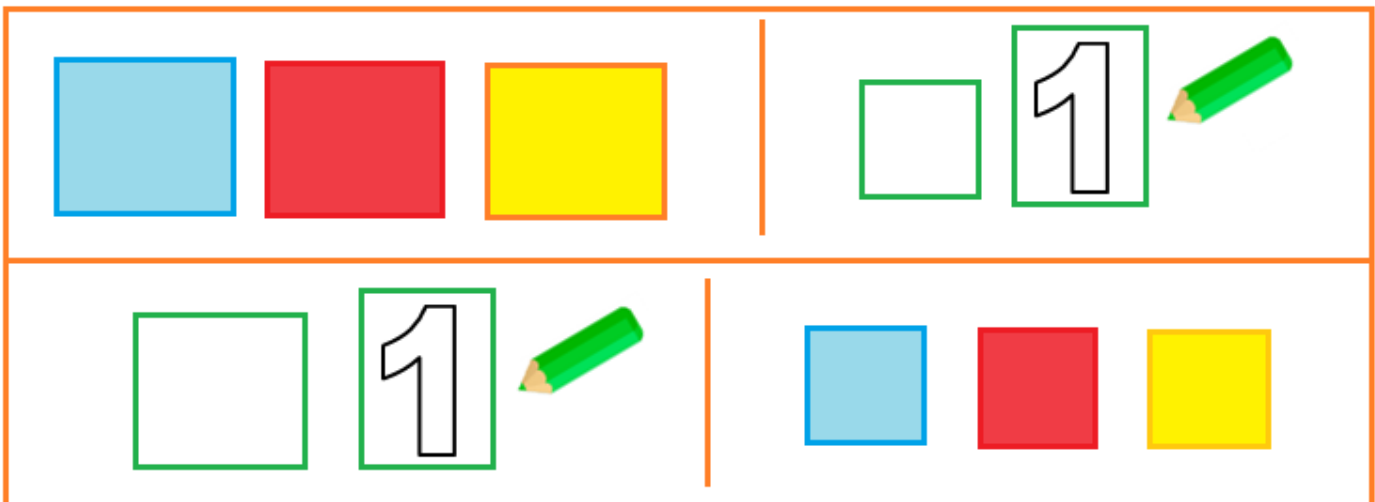



Маленькие и большие квадраты (повторение)

1. Закрась «МАЛЕНЬКИЕ» и «БОЛЬШИЕ» квадраты.

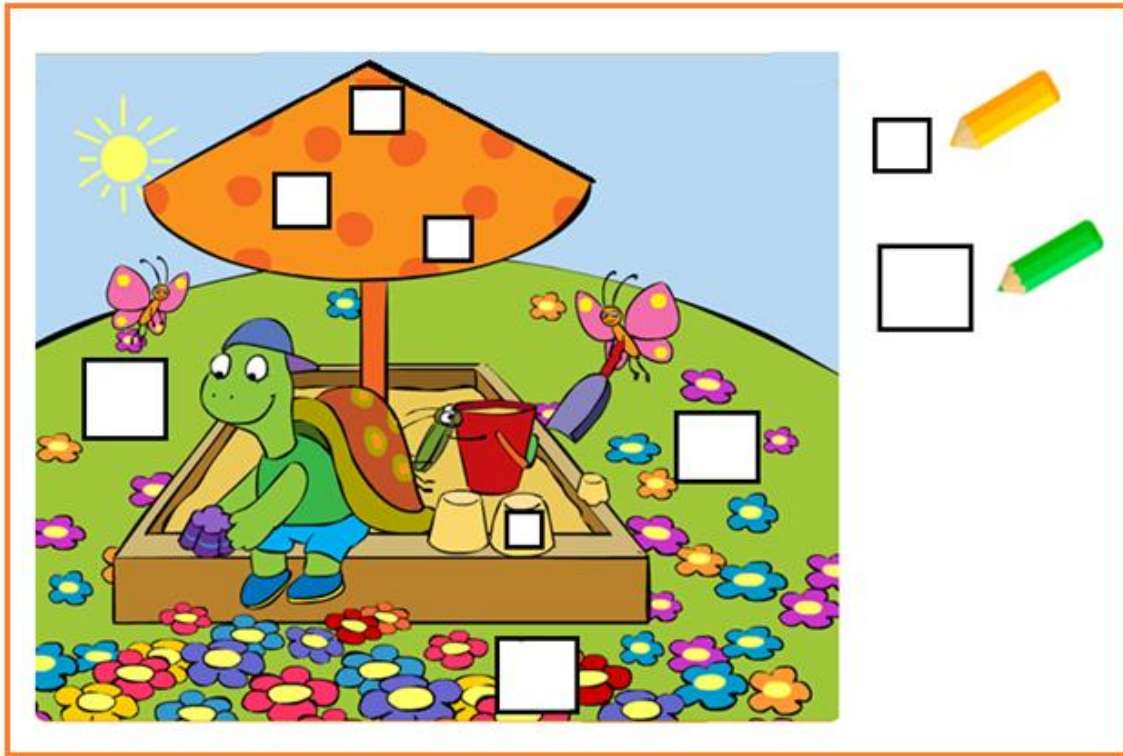

2. Укажи «МАЛЕНЬКИЕ» и «БОЛЬШИЕ» квадраты. Закрась самый «БОЛЬШОЙ» квадрат.



3.

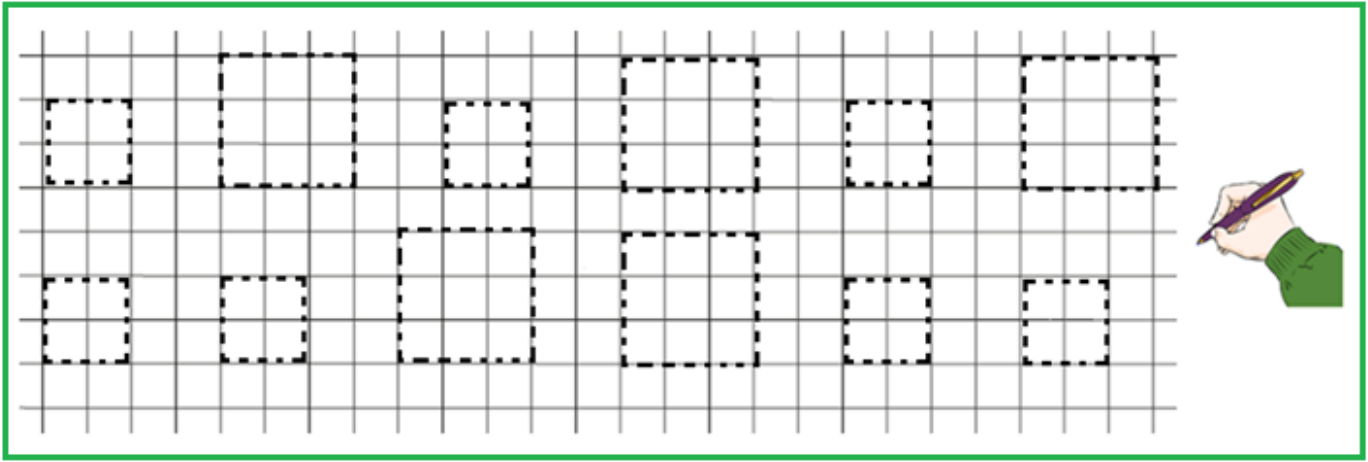

Предметы похожие на круг и квадрат

1. Соотнеси фигуры с картинкой.

2.

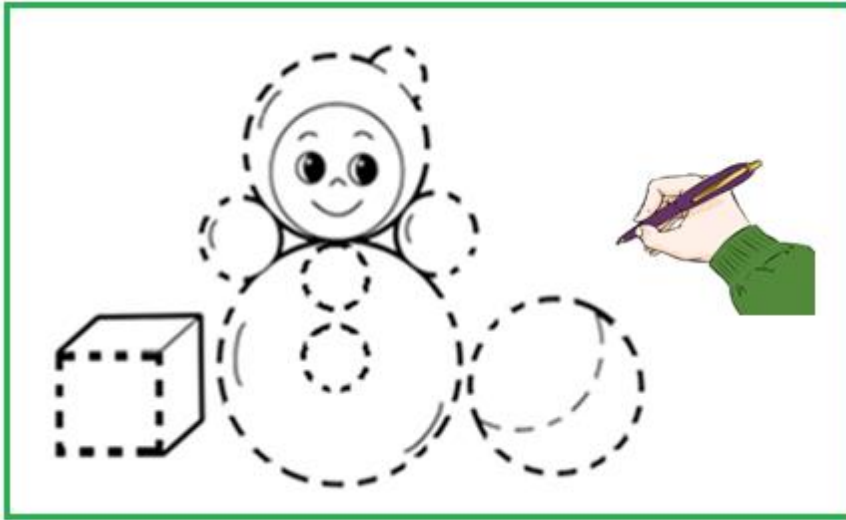

3.

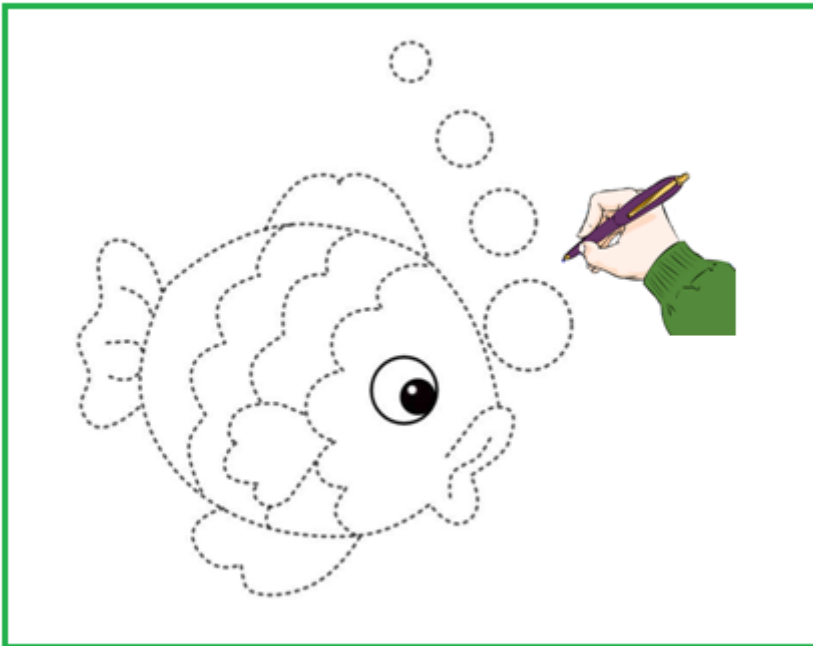



Предметы похожие на круг и квадрат (повторение)

1. Соотнеси фигуры с картинкой.



2.

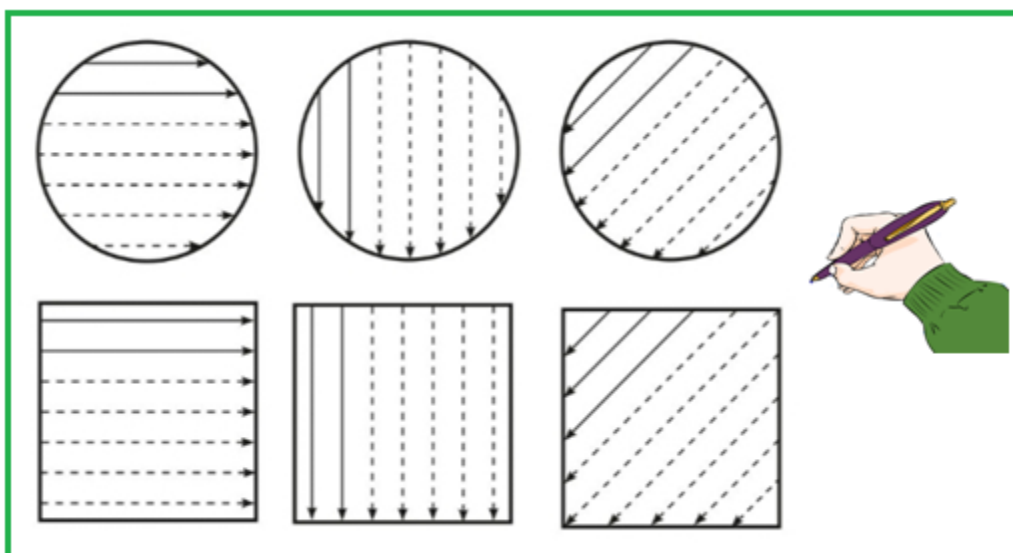

3.

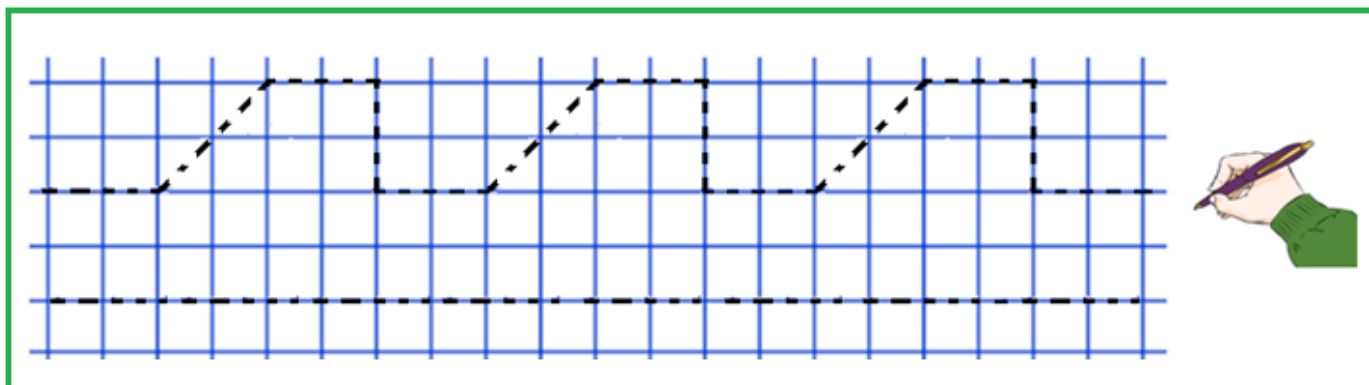



Раскрашивание круга

1. Соотнеси фигуры с картинкой.



2.

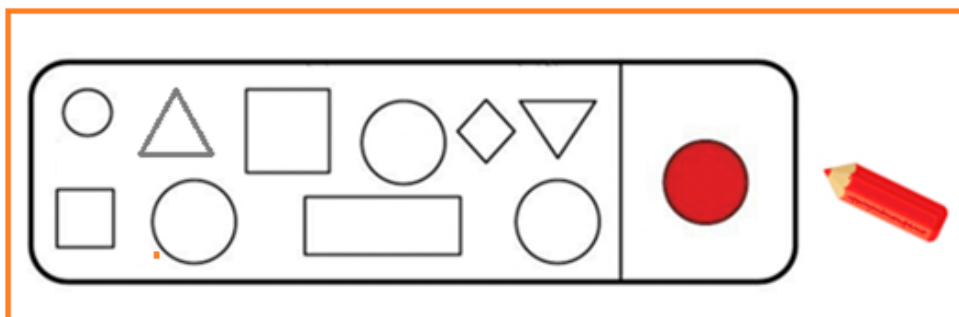

3.

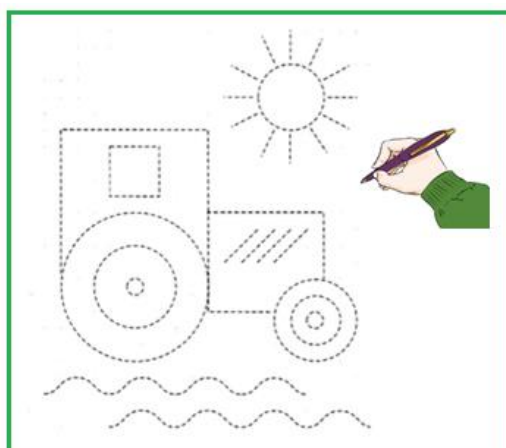



Раскрашивание квадрата

1. Соотнеси фигуры с картинкой. Зачеркни все «КВАДРАТЫ» на картинке.

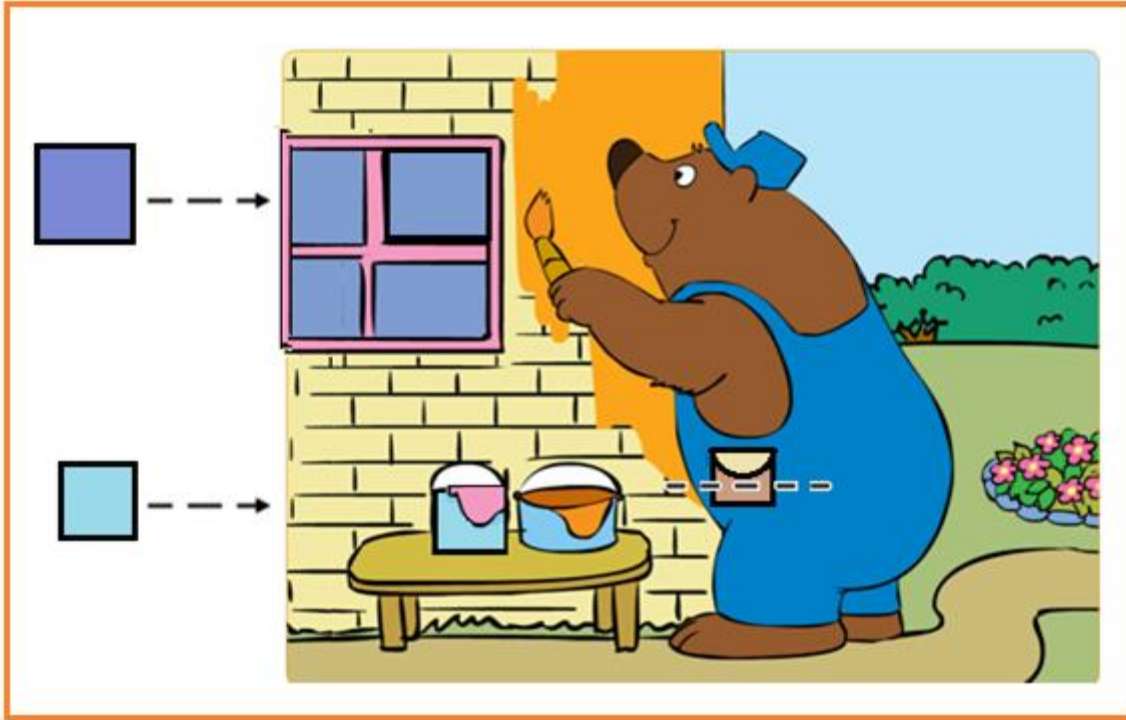

2.

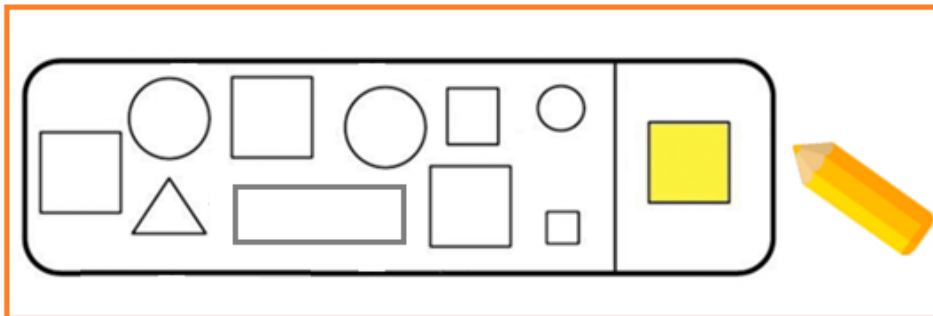

3.

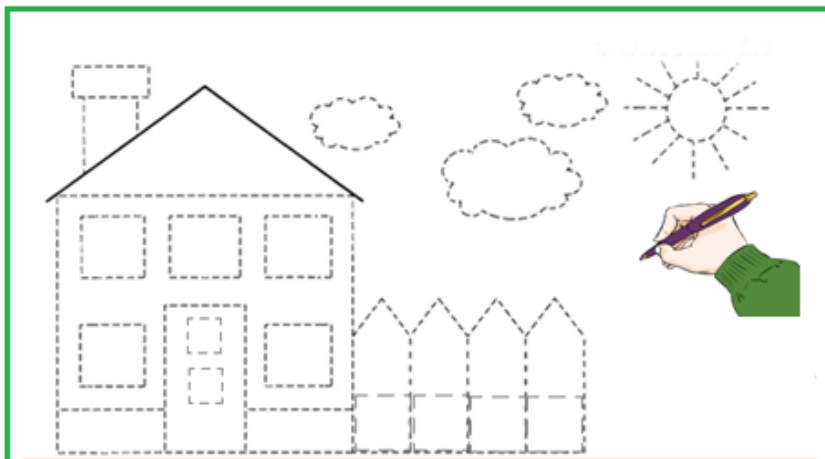



Обведение круга, квадрата по контуру

1. Найди на картинке геометрические фигуры. Закрась «КРУГИ» - коричневым карандашом, а «КВАДРАТЫ» - синим карандашом.



2.

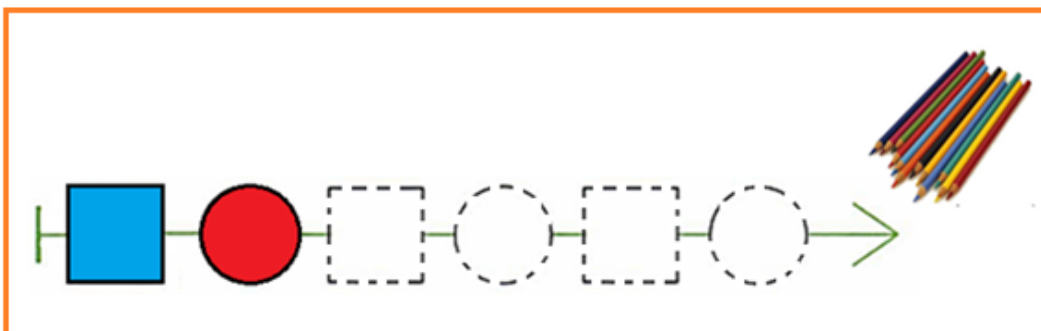

3.

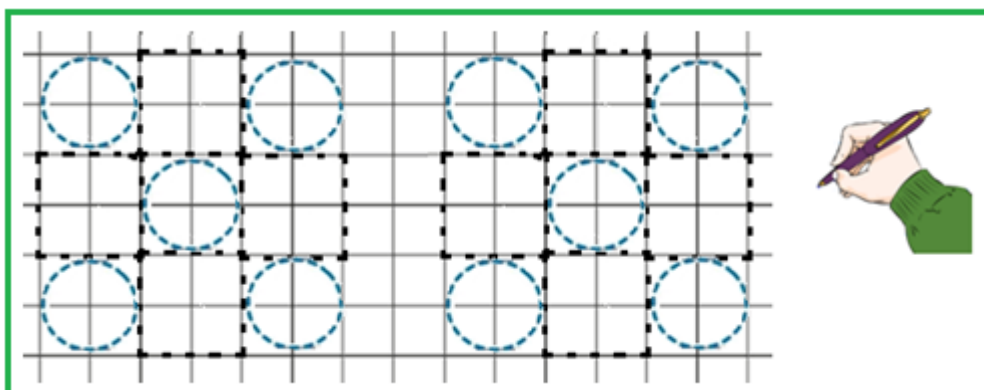



Диагностическая контрольная работа

1.

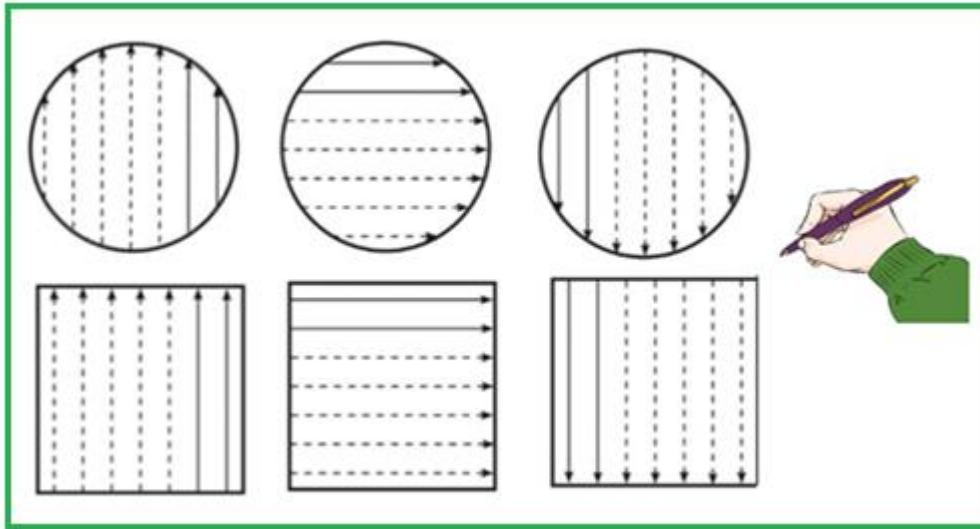

2.

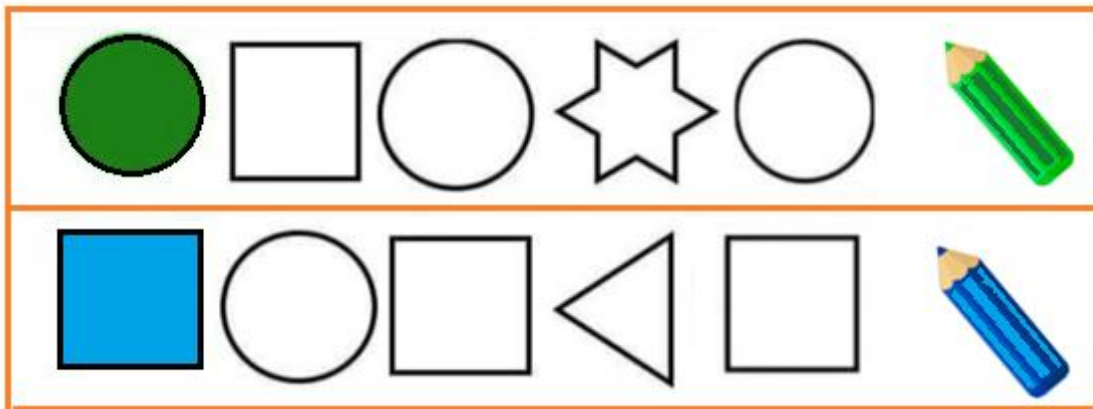

3.

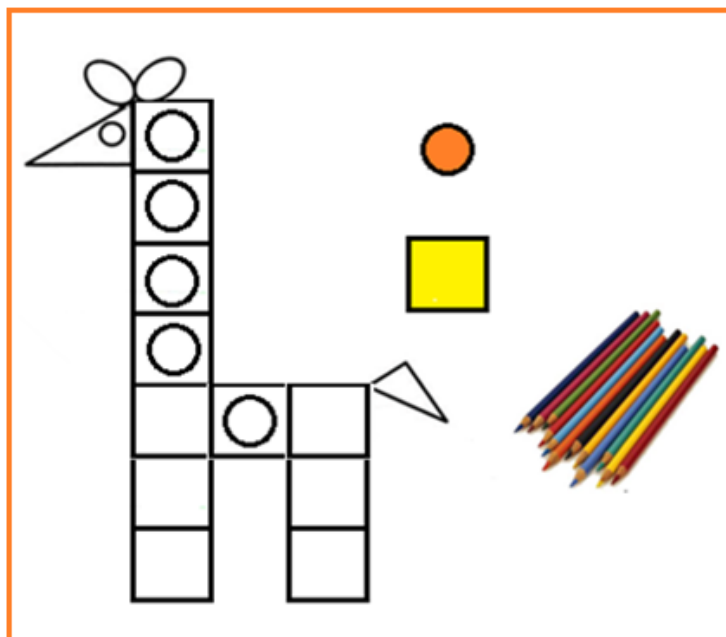



Работа с шаблоном

1. Соедини точки. Что у тебя получилось?

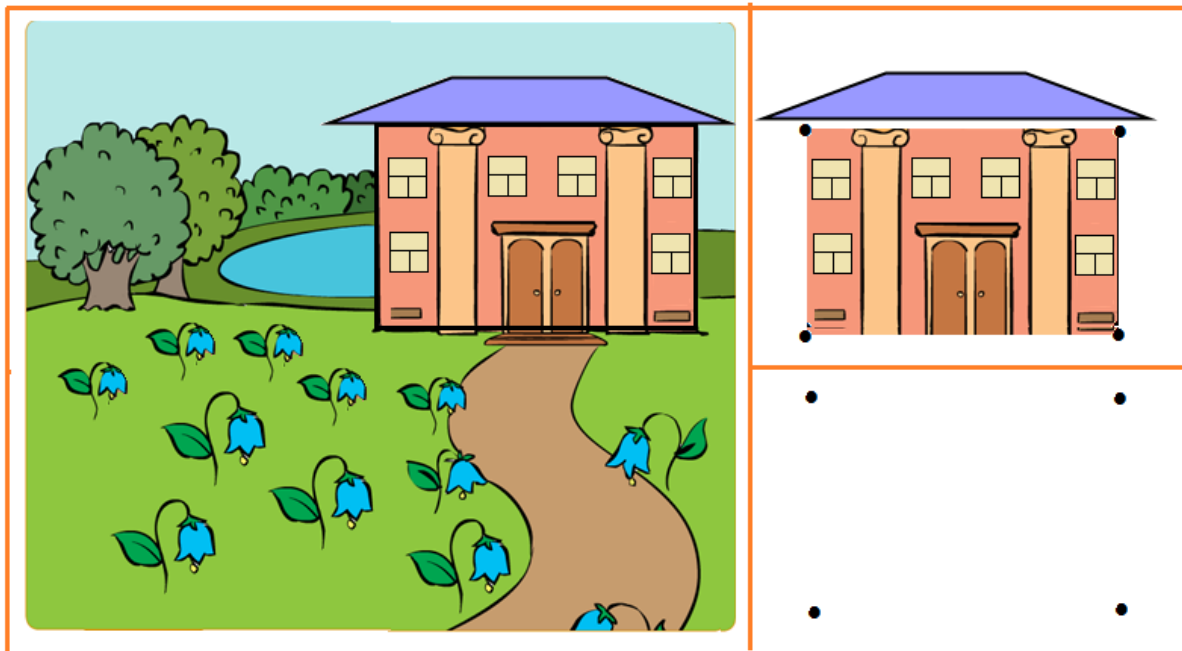

2. Выполни работу по образцу.

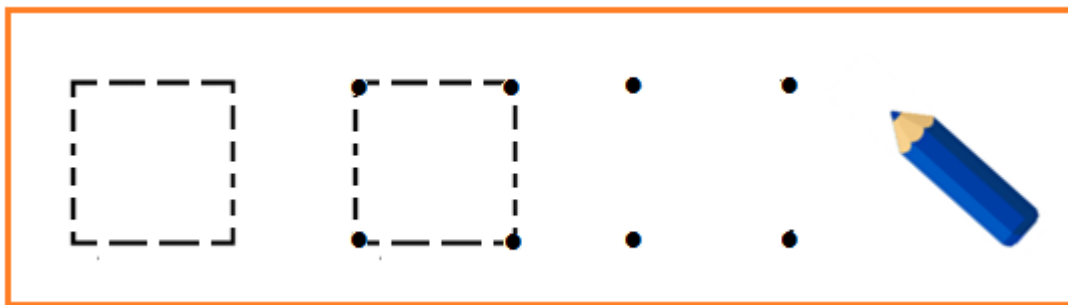

3.

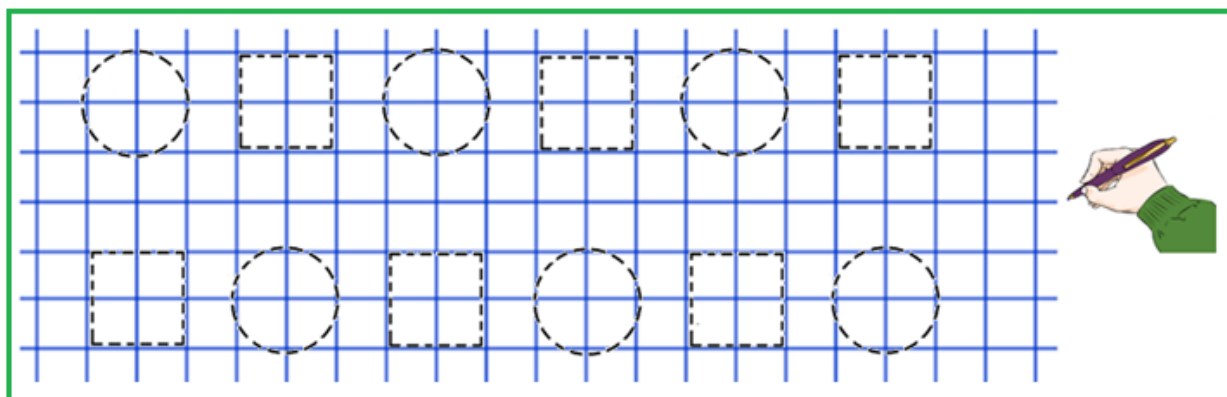



Работа с трафаретом

1. Укажи направление рыбок. Раскрась солнце и облака.

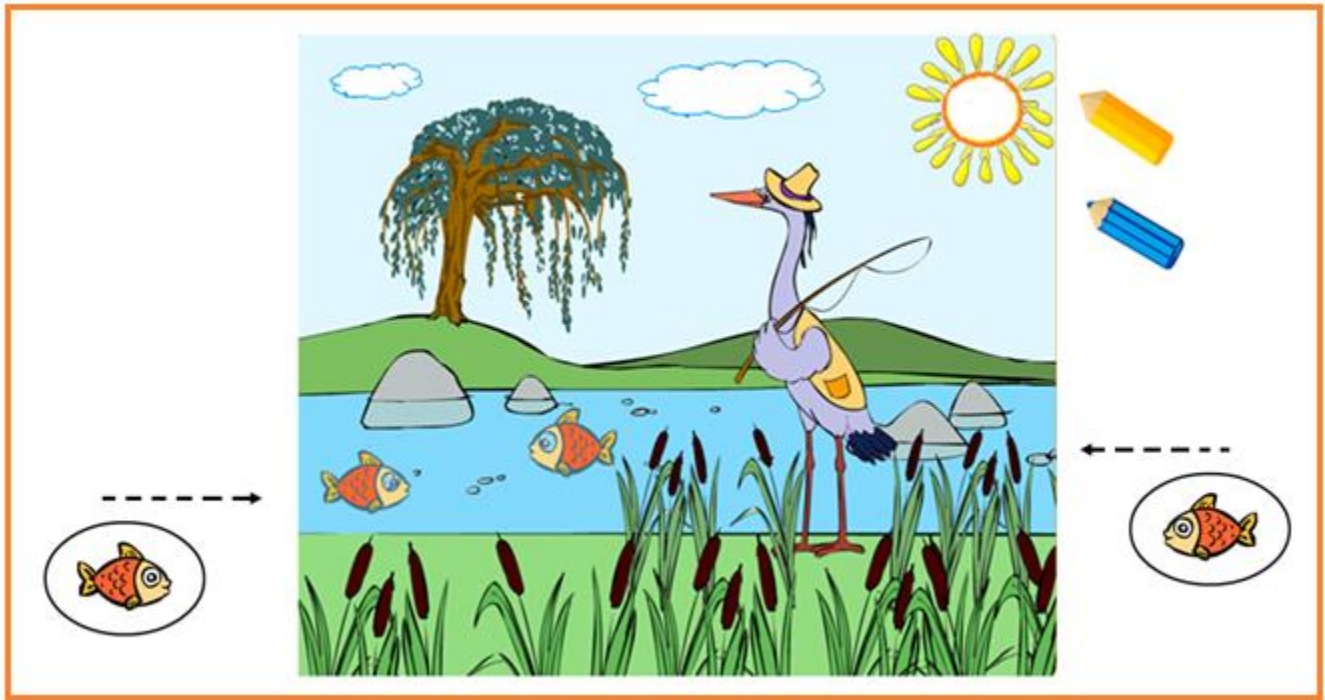

2.

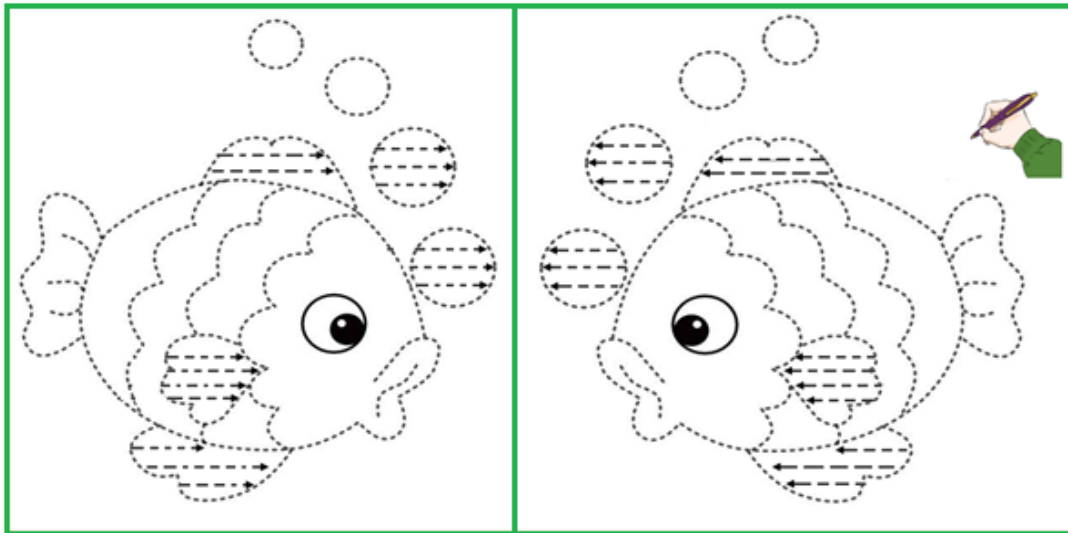

3.

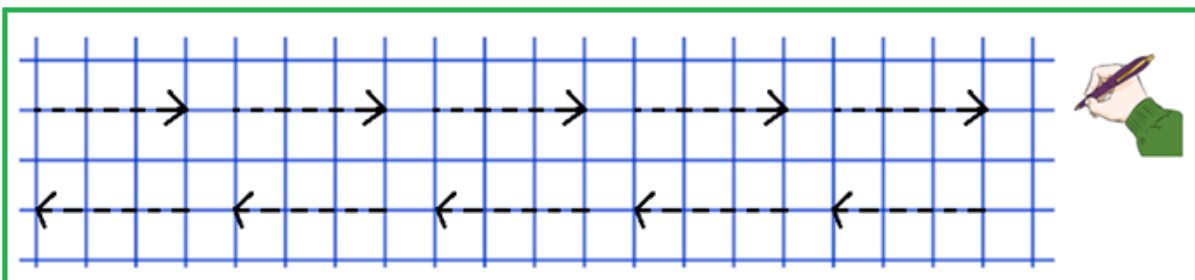



Пространственные представления - 5ч

Вверху-середина-внизу

1.Одень мальчика на прогулку.

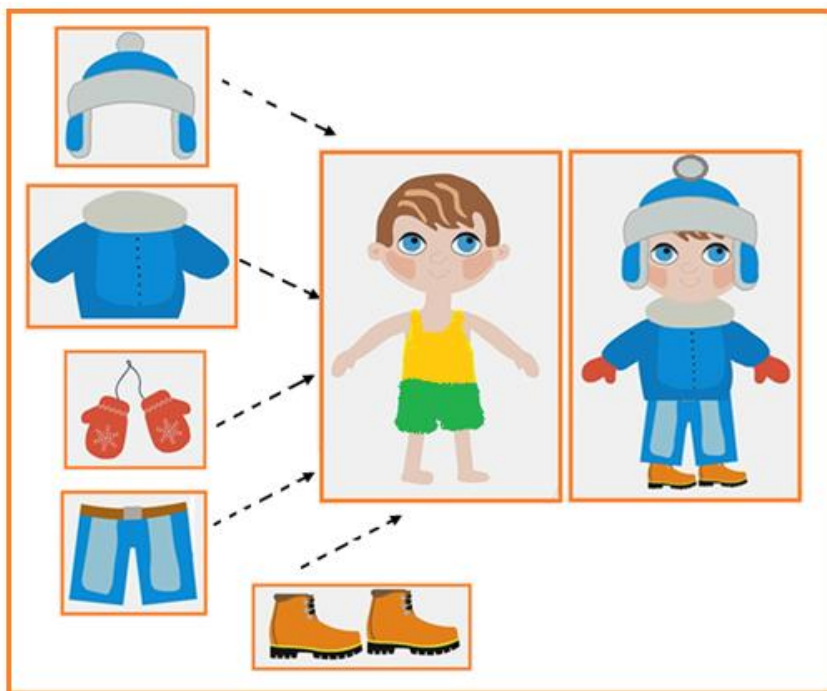

2.Одень девочку на прогулку.

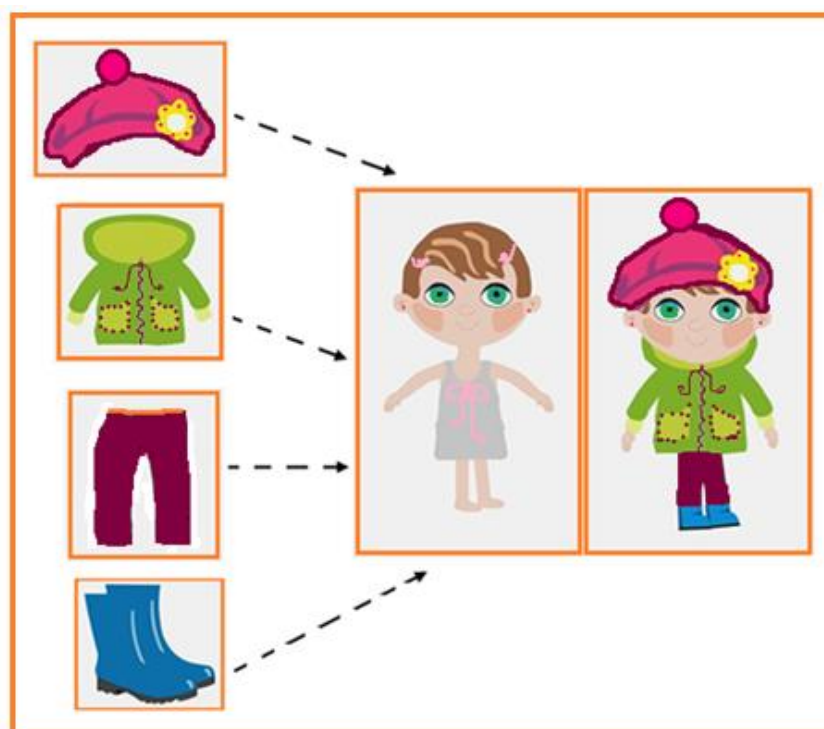

3.



Вверху-середина-внизу (повторение)

1. Рассмотрите картинку. Что находится «СВЕРХУ»? Кто находится «ВНИЗУ»? Что находится «В СЕРЕДИНЕ»? Раскрасьте солнце и облака.



2.

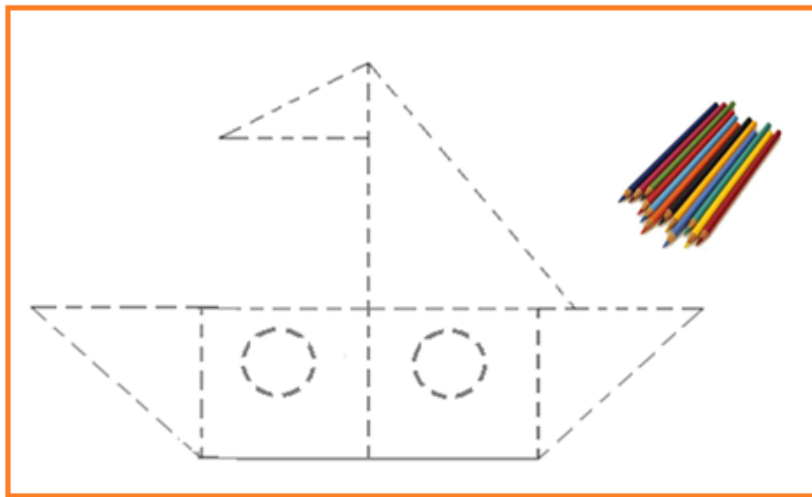

3.

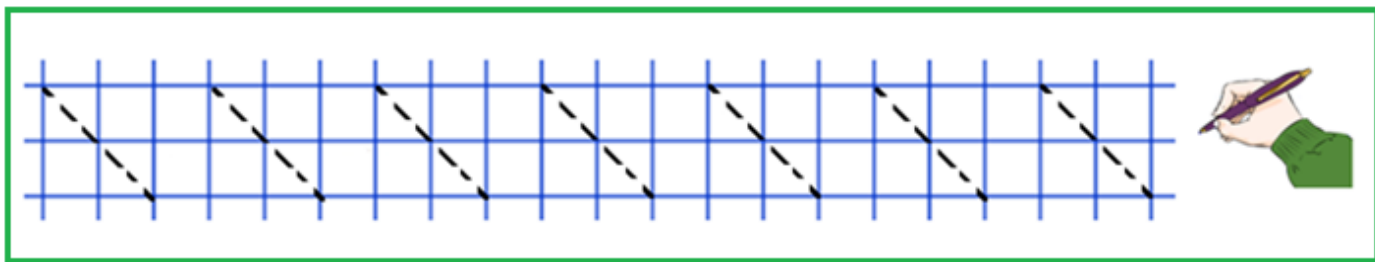

Разложи игрушки по полкам

1. Разложи игрушки по местам. Зачеркни лишнюю игрушку.

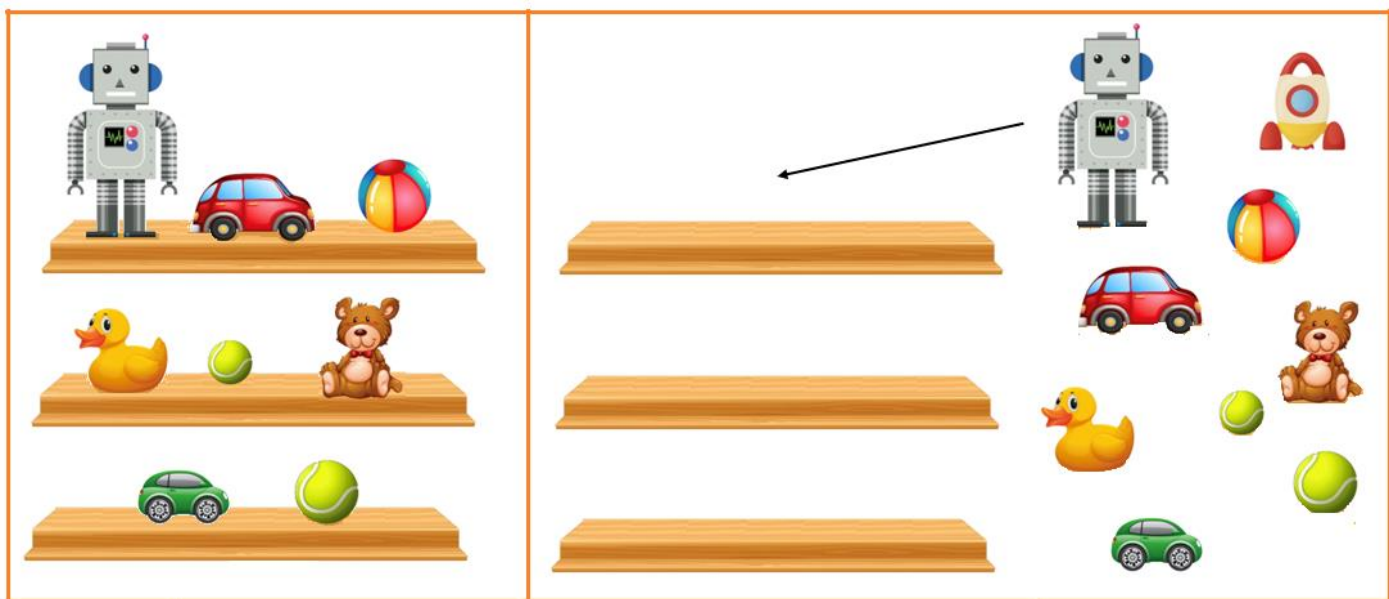

2.

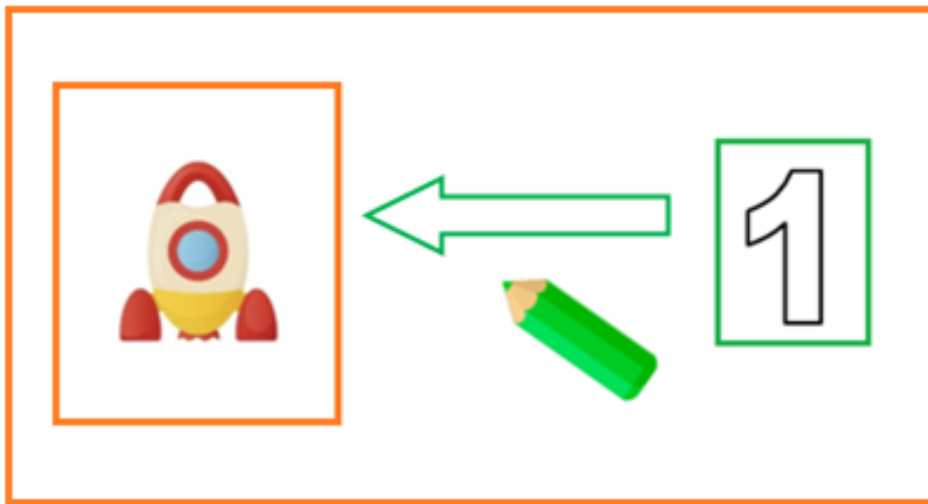

3.

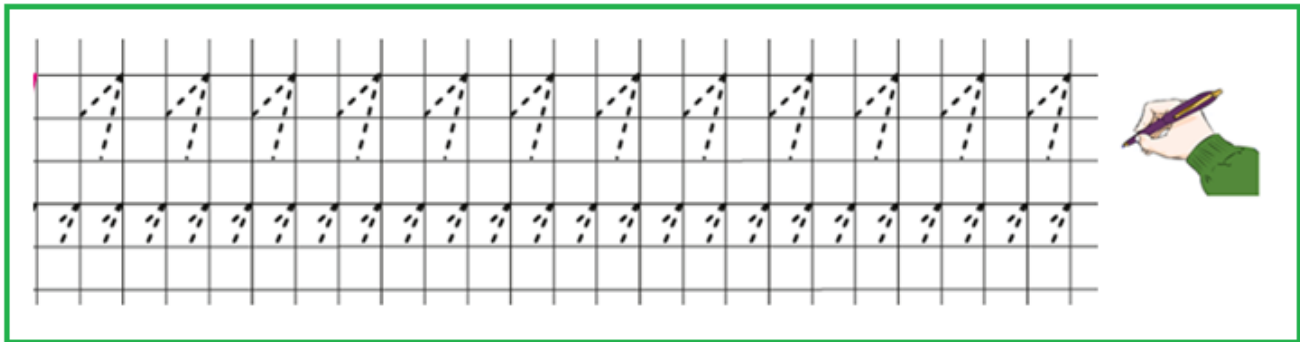



1.

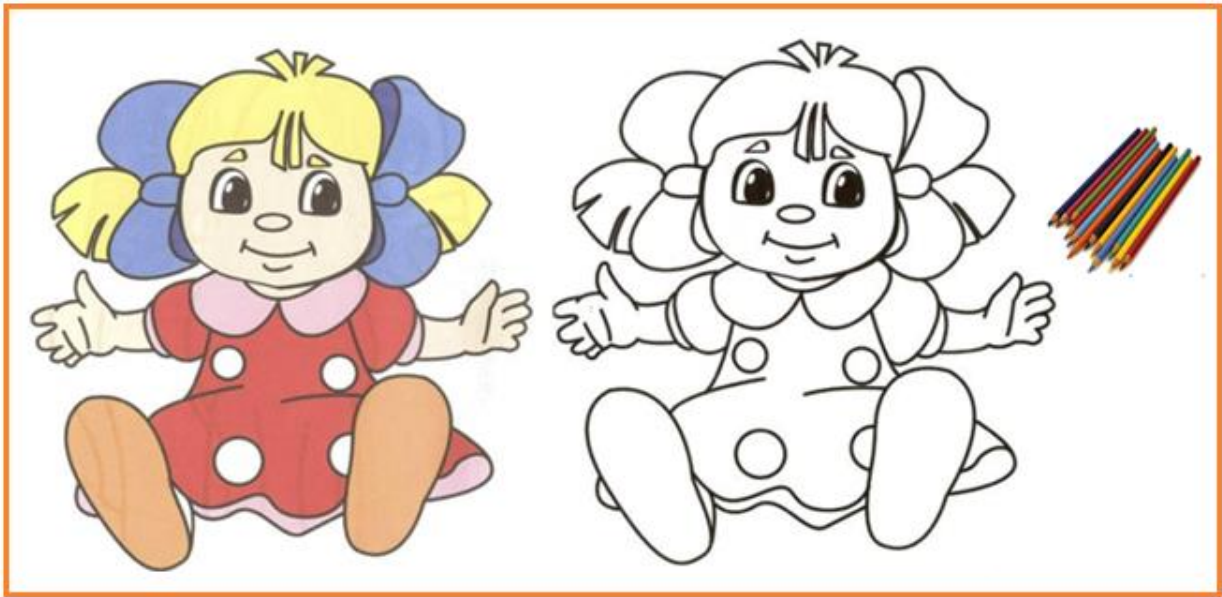

2.

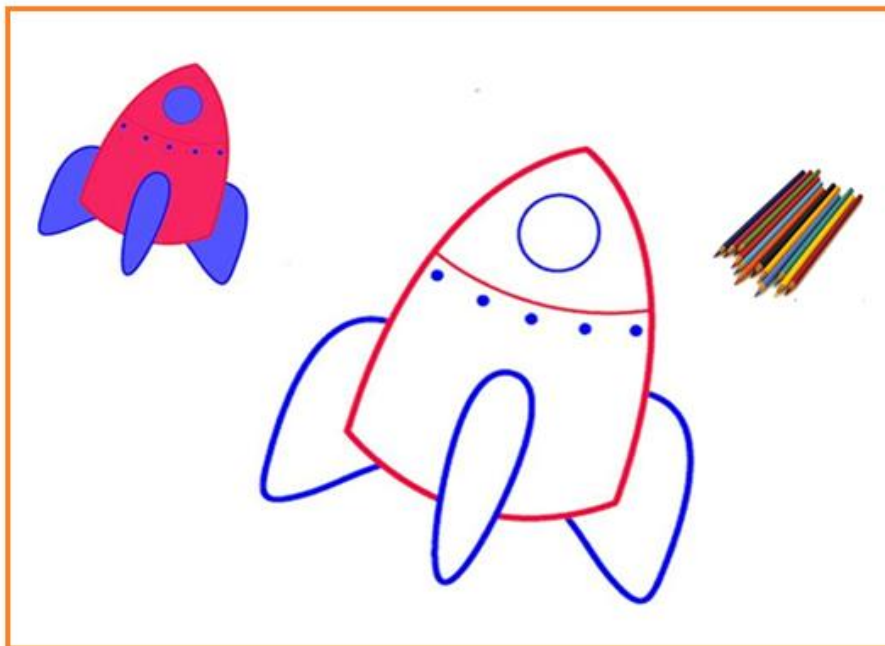



Разложи игрушки по полкам (повторение)

1. Разложи игрушки по своим местам. Зачеркни лишние игрушки. Какой мяч лишний, «БОЛЬШОЙ» или «МАЛЕНЬКИЙ»?

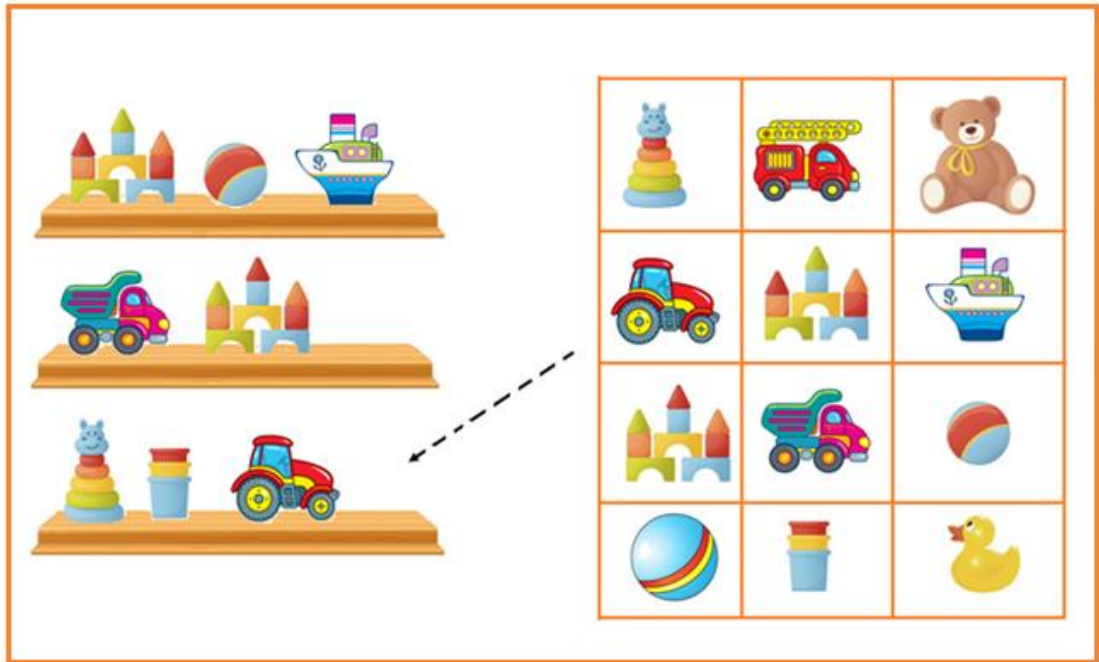

2. Рассуждай! Мяч большой – «один», медведь – «один», пожарная машина – «одна», утёнок – «один».

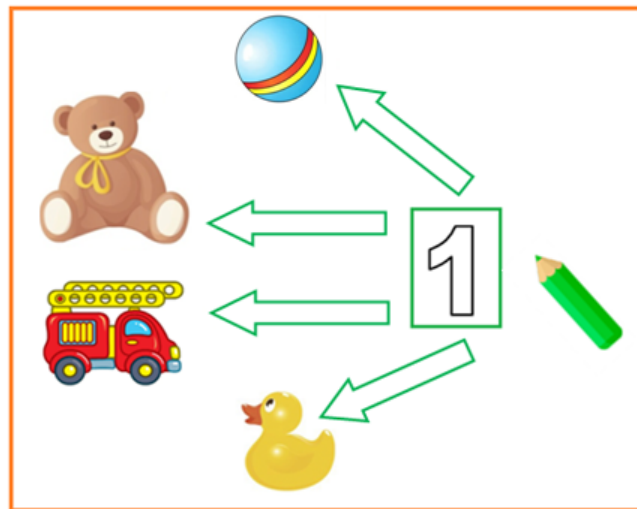

3.

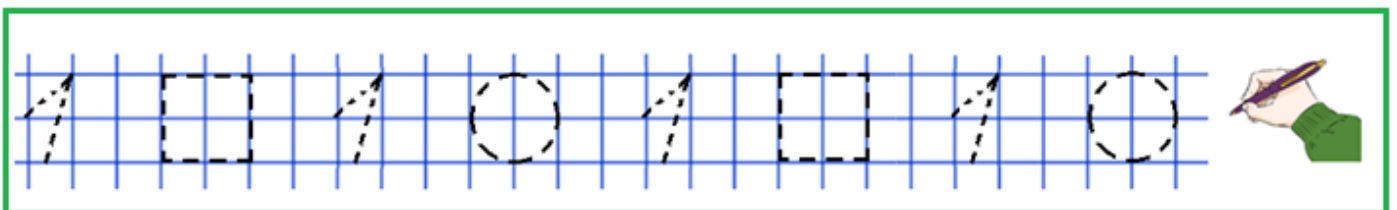



1.

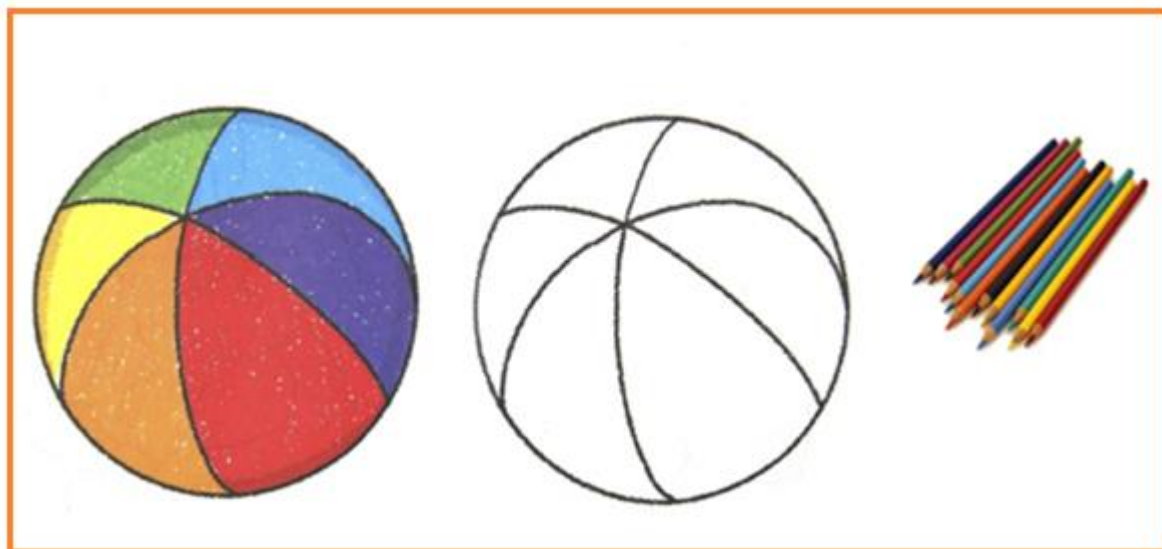

2.





Разложи одежду по полкам (закрепление)

1. Укажи одежду, которую выбрали девочки. Кого они возьмут на прогулку?



2. Разложи одежду и обувь по своим местам. Какой предмет лишний? Зачеркни его.



3.





Пространственные представления - 17ч

Разложи одежду по полкам

1. Укажи место каждой вещи. «**На верхней**» полке лежит шапка, «**на средней**» - лежат варежки, «**на нижней**» - стоят сапоги. Укажи место для куртки.



2.

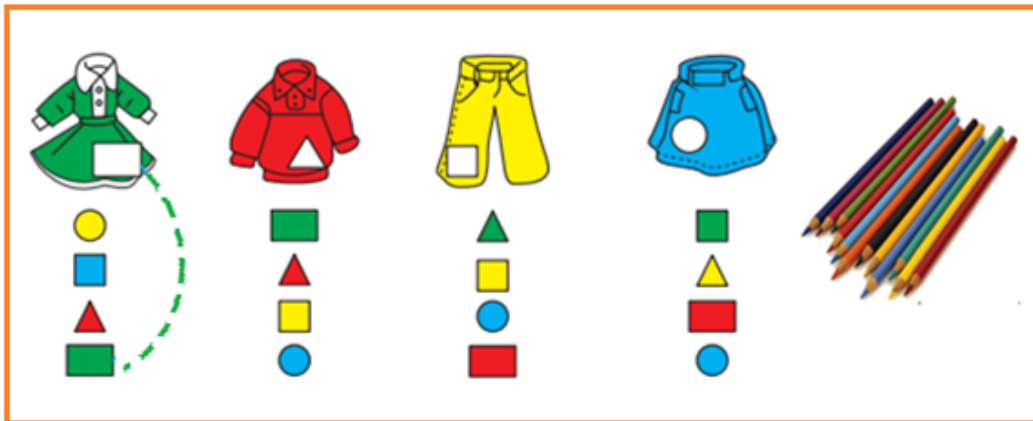

3.

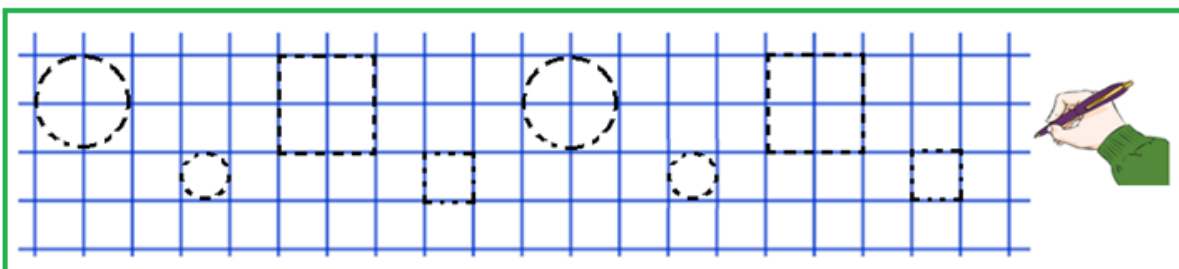



Ориентация на листе бумаги

1. Рассмотрите картинку. Назовите предметы, которые находятся **«ВВЕРХУ»**, **«ВНИЗУ»** и **«В СЕРЕДИНЕ»**. Раскрасьте солнце жёлтым карандашом, а грибок в песочнице – оранжевым.



2. Что расположено **«СВЕРХУ»**? Что находится **«СНИЗУ»**? Что – **«В СЕРЕДИНЕ»**?

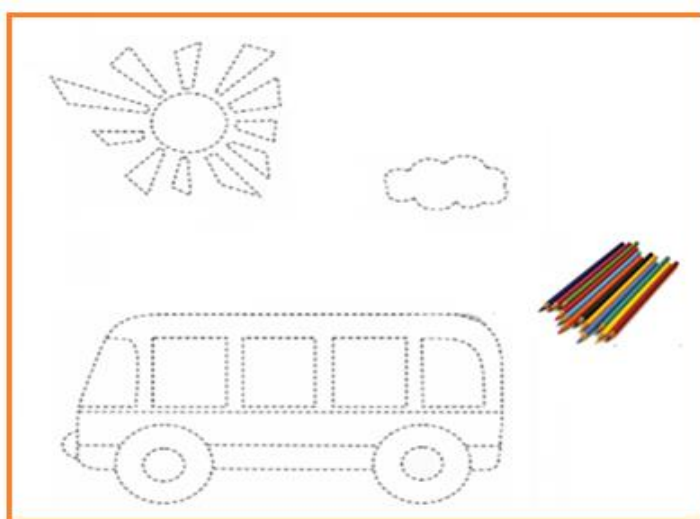

3.

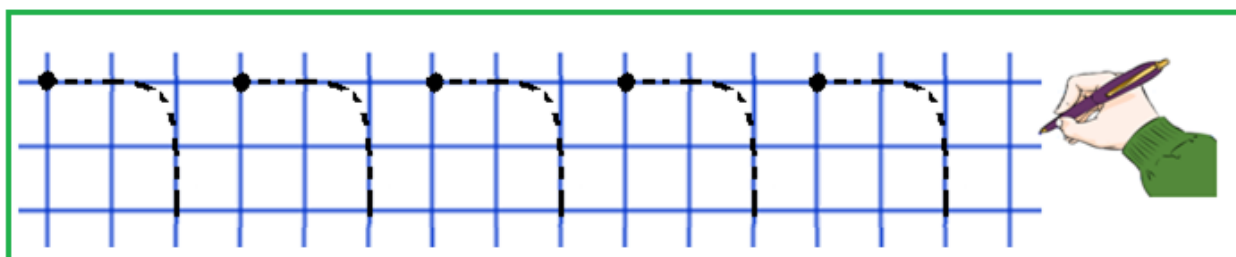



Вверх-середина

1. Укажи, какие вещи из одежды «СВЕРХУ», «В СЕРЕДИНЕ» и «ВНИЗУ» на вешалке.

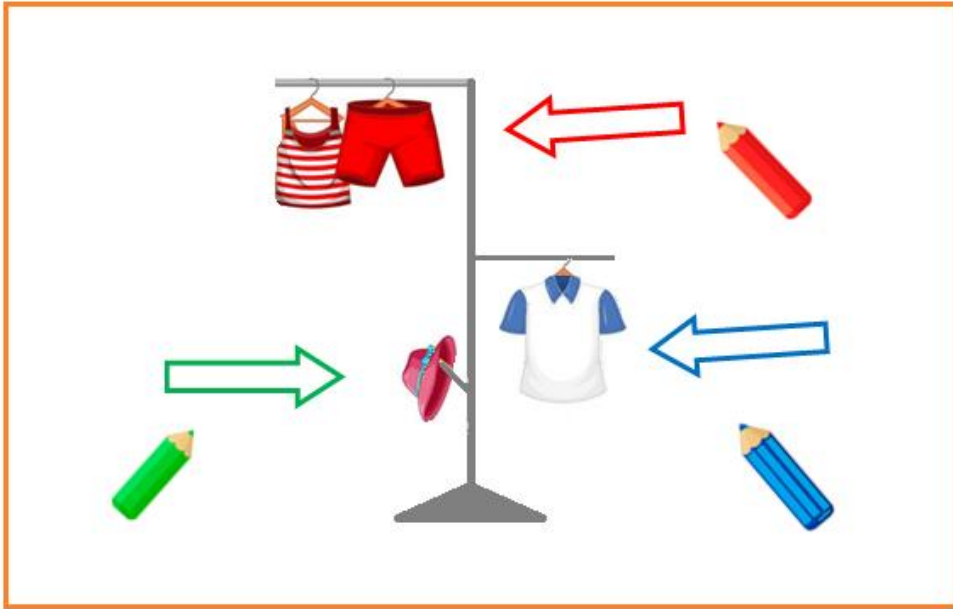

2. Какой предмет «СВЕРХУ»?



3.

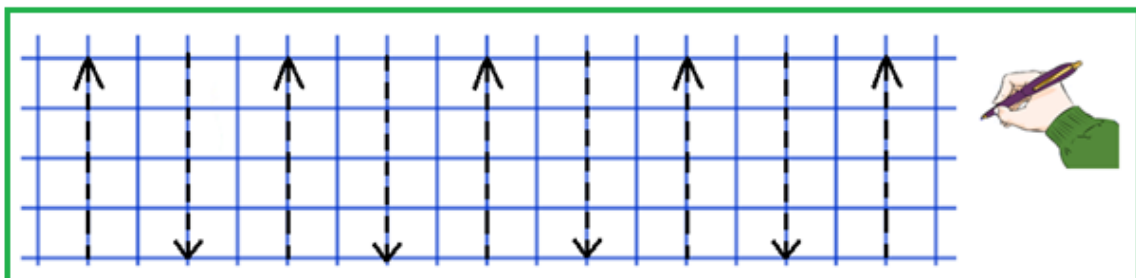

Середина – низ



1. Рассмотрй картинку. Рассуждай: «Красный костюм «**В СЕРЕДИНЕ**», а сапоги – «**ВНИЗУ**»».



2. Укажи место каждой игрушки.

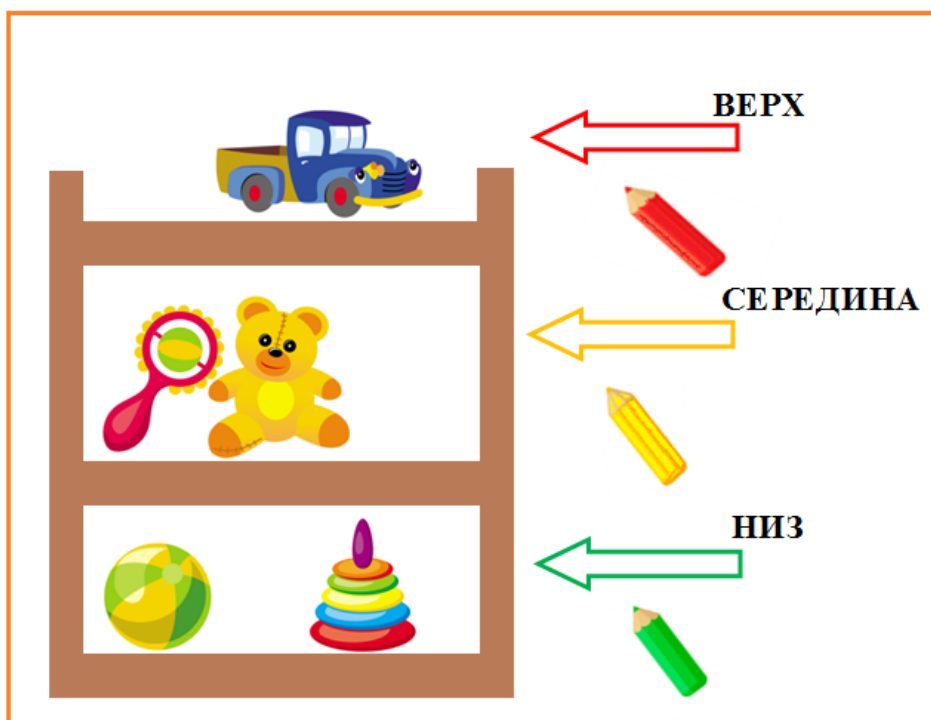

3.

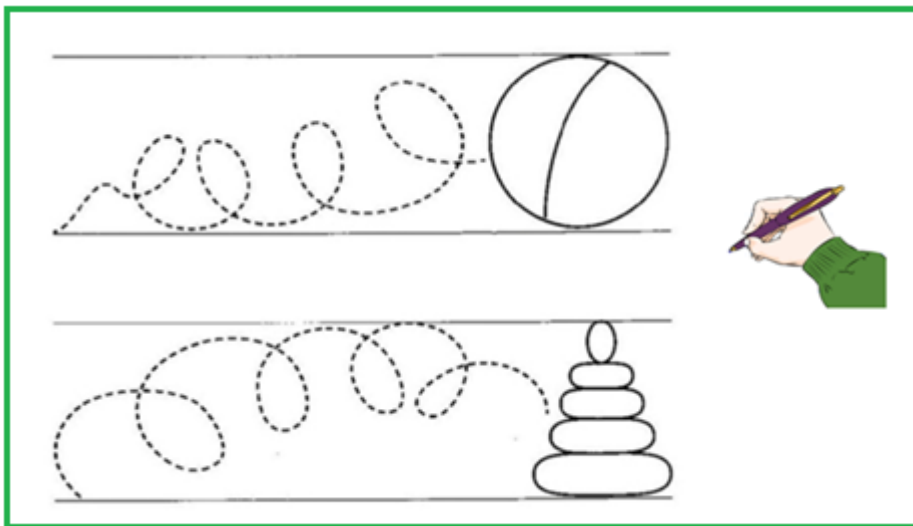

Ориентация в классе

1. Рассмотри картинки. Ответь, куда шли дети?



2. Назови предметы, которые ты видишь на картинке. Укажи, что ученик принёс в класс.

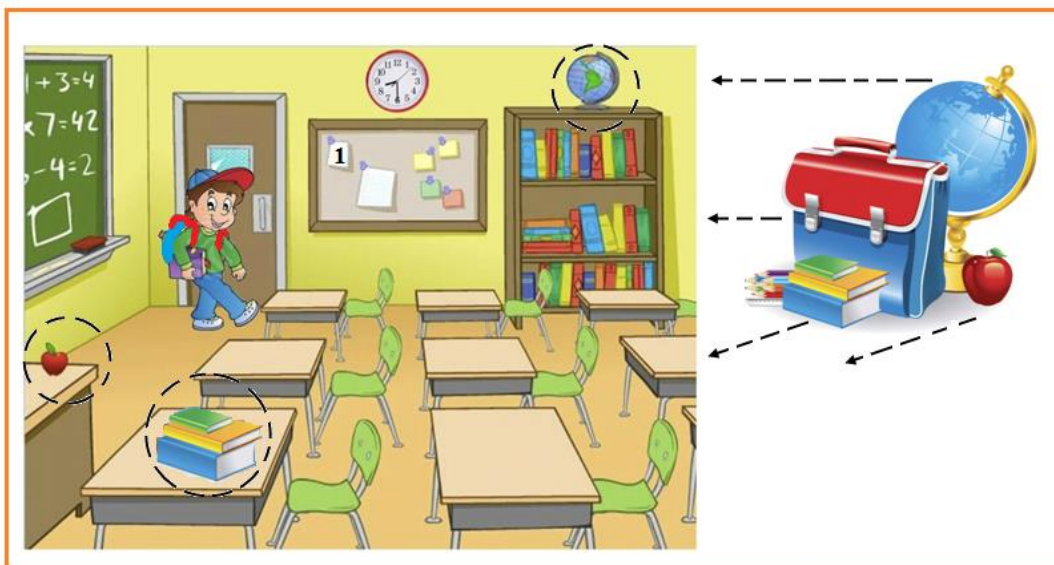

3.

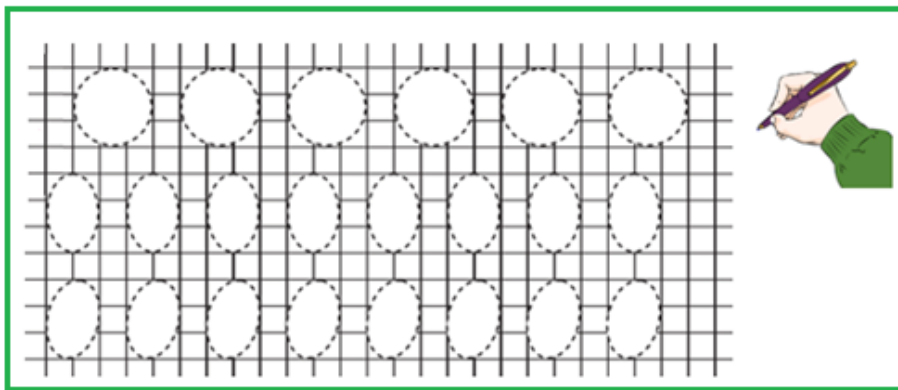

Ориентация в классе (закрепление)

1. Рассмотрите картинку. Кто из детей сидит **«БЛИЗКО»** к учителю? Какая игрушка находится **«БЛИЗКО»** с девочкой, какая игрушка - **«ДАЛЕКО»**?



2. На картинке ученики. Рассуждай: **«Рядом»** с мальчиком – ранец, **«ВОЗЛЕ»** девочки – яблоко».



3.Выполни по образцу.

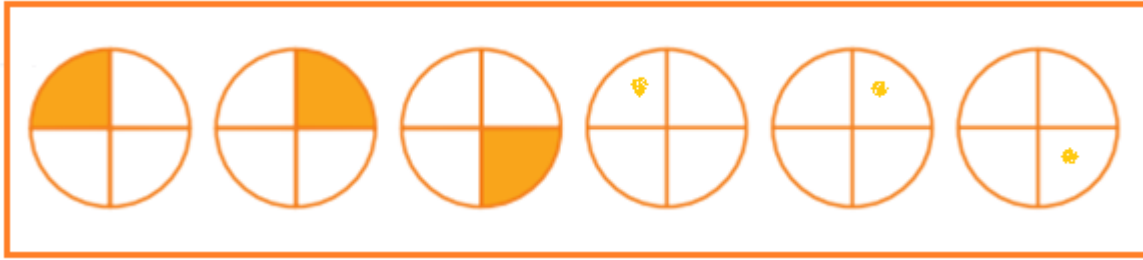

1.





Середина класса

1. Назови предметы, которые ты видишь в классе. Какие предметы находятся «**В СЕРЕДИНЕ**» класса? Дети нарисовали на доске геометрические фигуры. Назови эти фигуры и обведи их простым карандашом. Укажи, каких игрушек в классе нет?

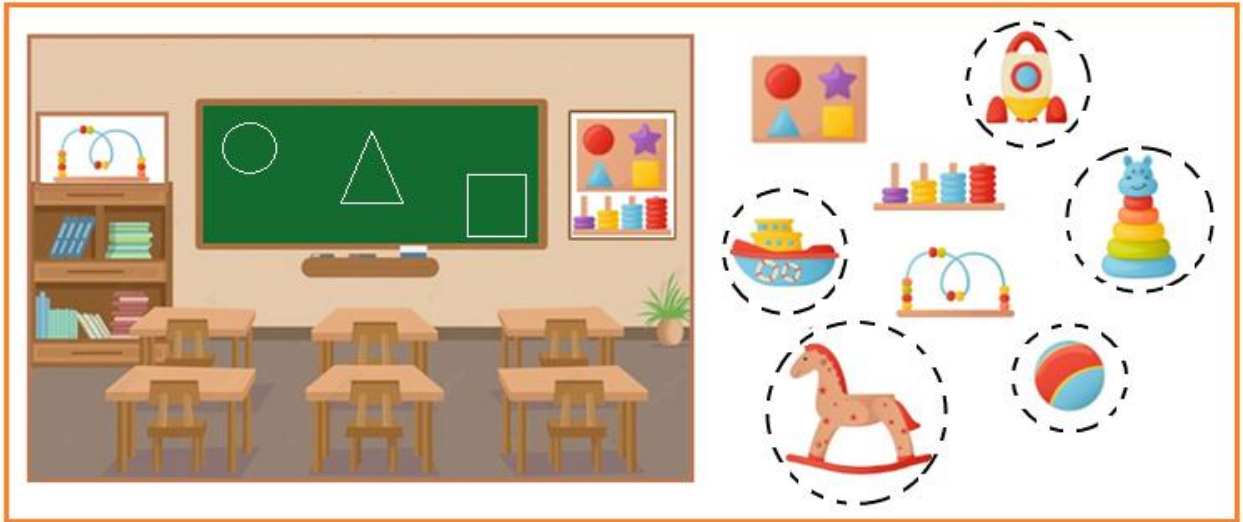

2. На перемене дети с игрушками устроили гонки. Укажи, какая машина «**В СЕРЕДИНЕ**».

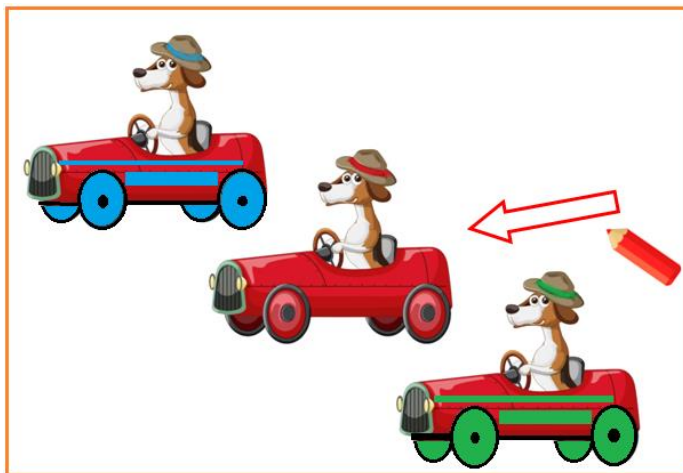

3.

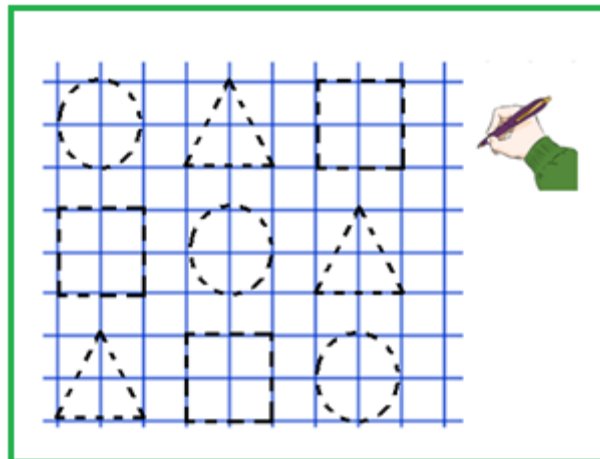



Поровну-больше

1. Назови игрушки, которые лежат в коробке. Укажи эти игрушки.



2. Сравни количество игрушек в коробках. Рассуждай: «В коробках одинаковое количество игрушек. Игрушек - «**ПОРОВНУ**»».

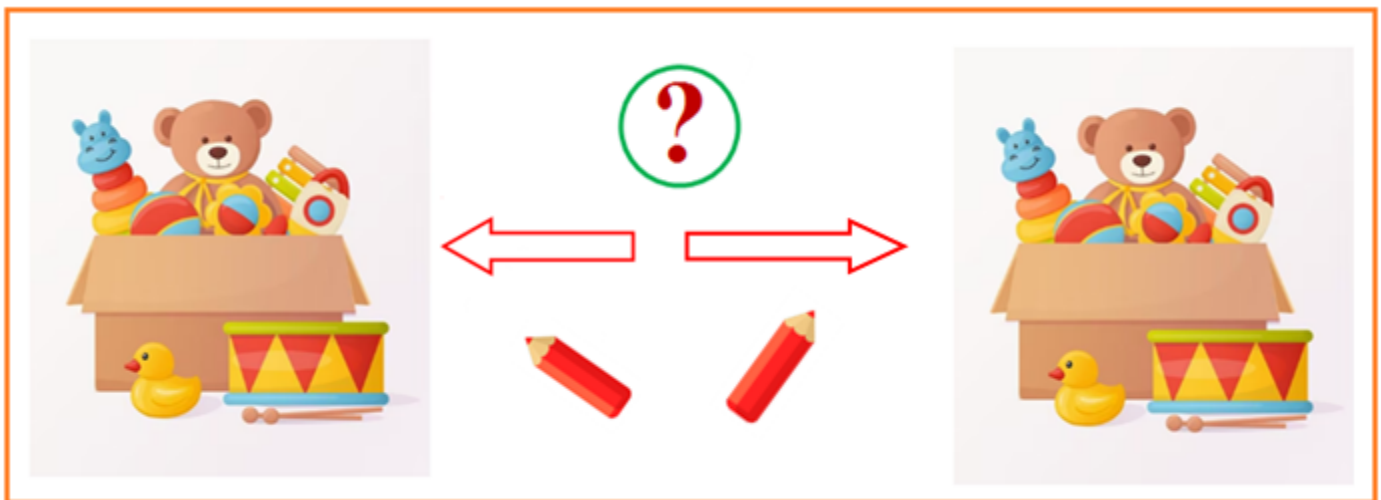

3.

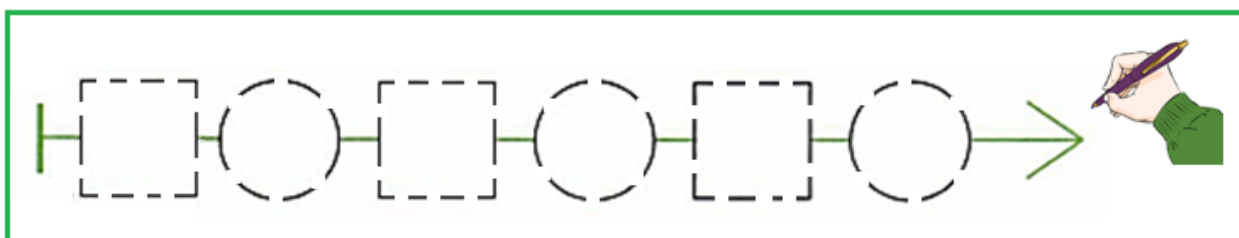



1.

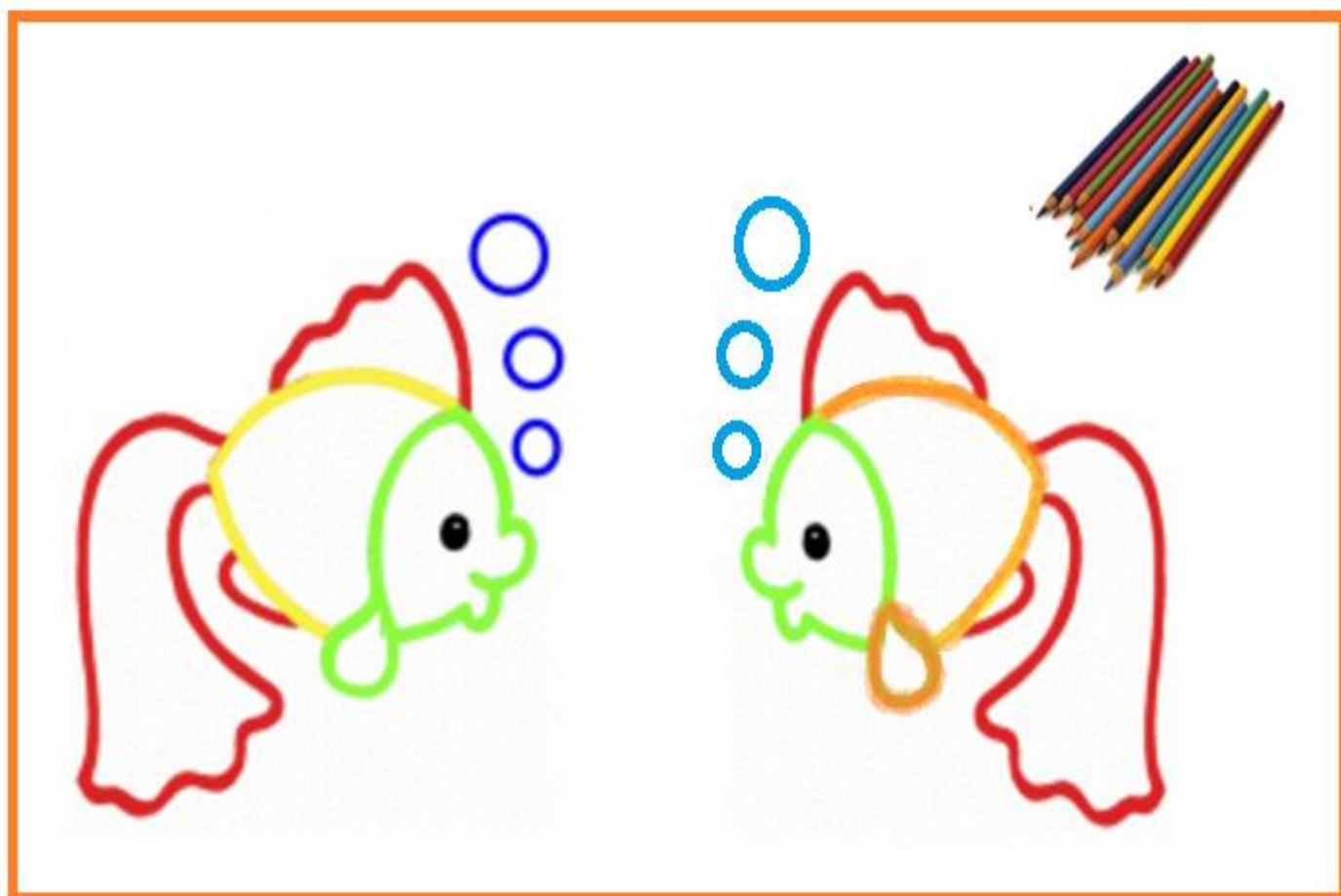



Поровну-больше (повторение)

1. Слоны выступают в цирке. У слонов одинаковое количество мячей. Мячей – «ПОРОВНУ». Закрась знак «РАВЕНСТВА» простым карандашом.

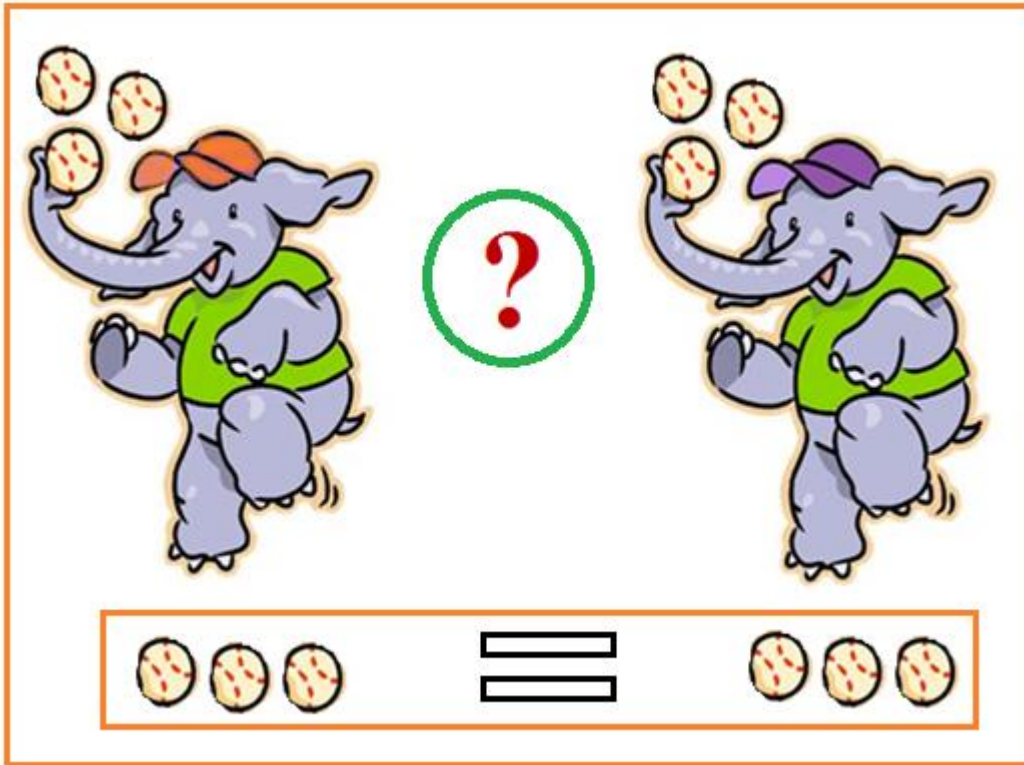

2. Посмотри, на этой картинке, что-то изменилось. У слона в оранжевой кепке мячей - «БОЛЬШЕ».

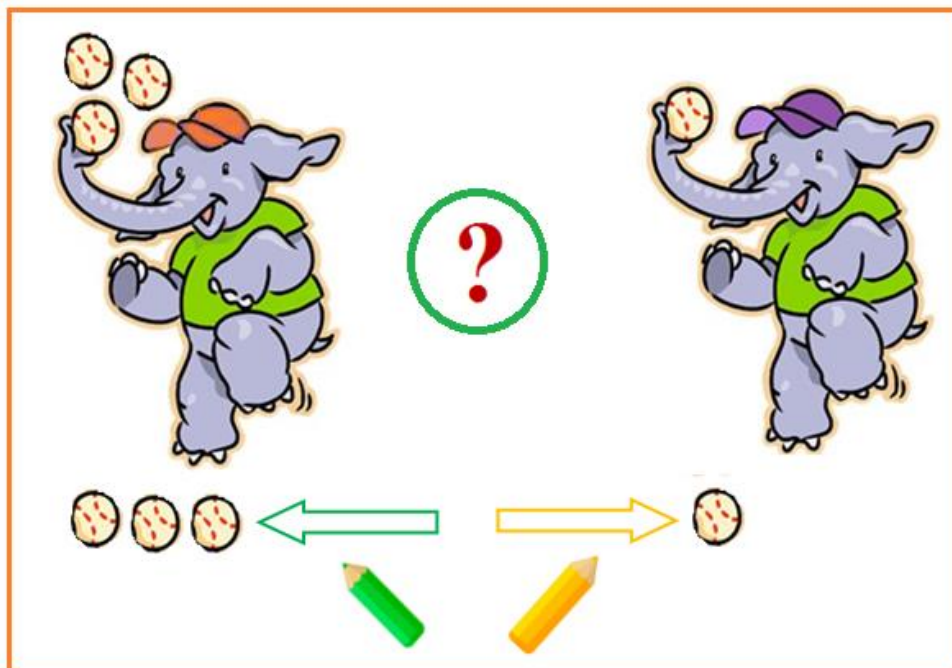

3.

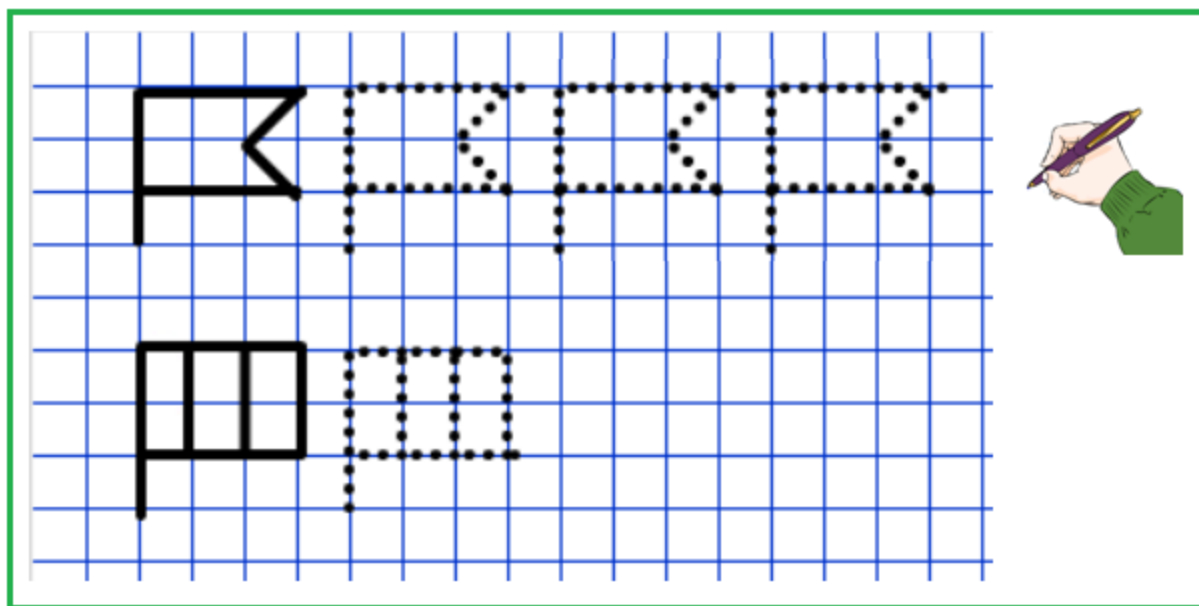

1.

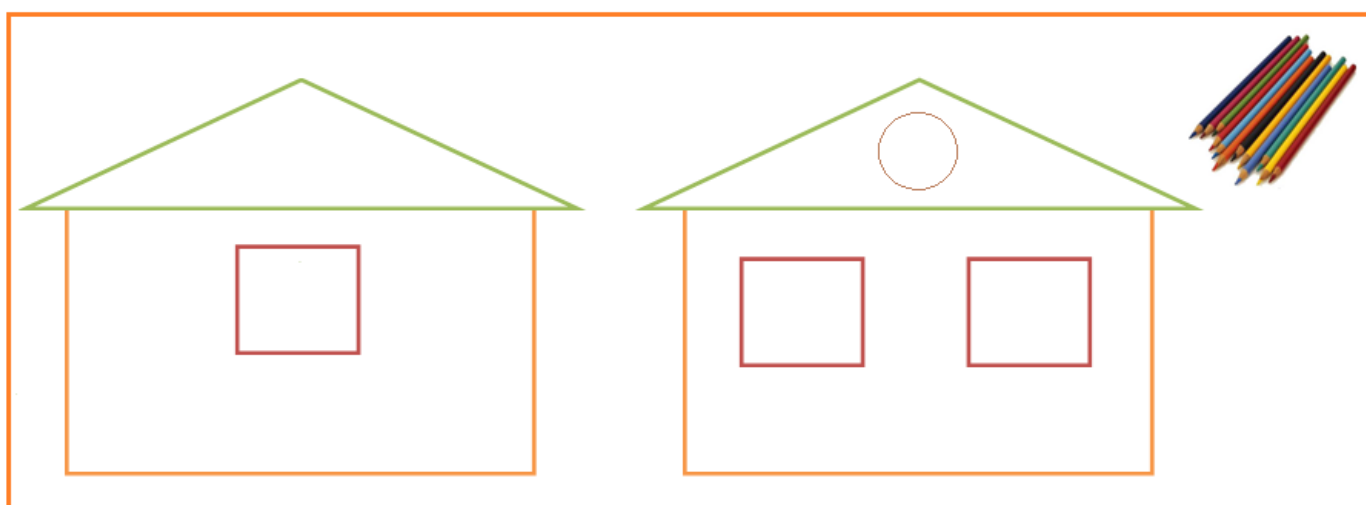



Разложи игрушки

1. Разложи все игрушки по местам. Укажи лишнюю игрушку.

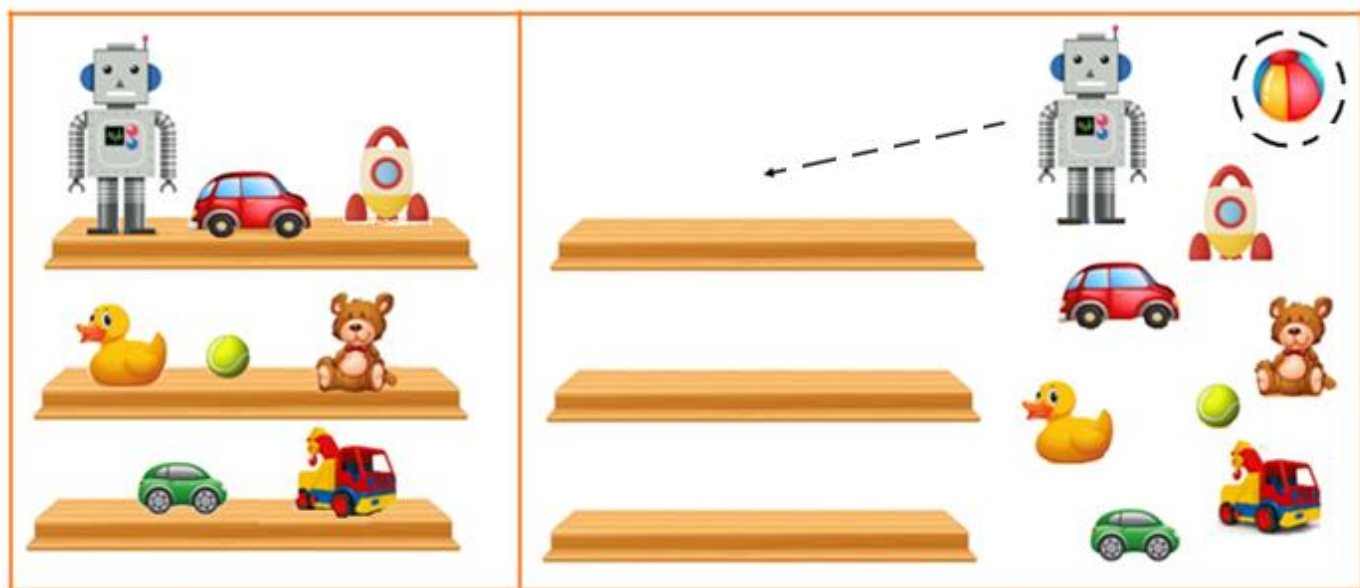

2. Девочка играла с куклами. Помоги ей разложить зонты по местам. Соотнеси правильно цвет ленты и зонта. Рассуждай: «У куклы с красными лентами – красный зонт». Укажи лишние зонты.

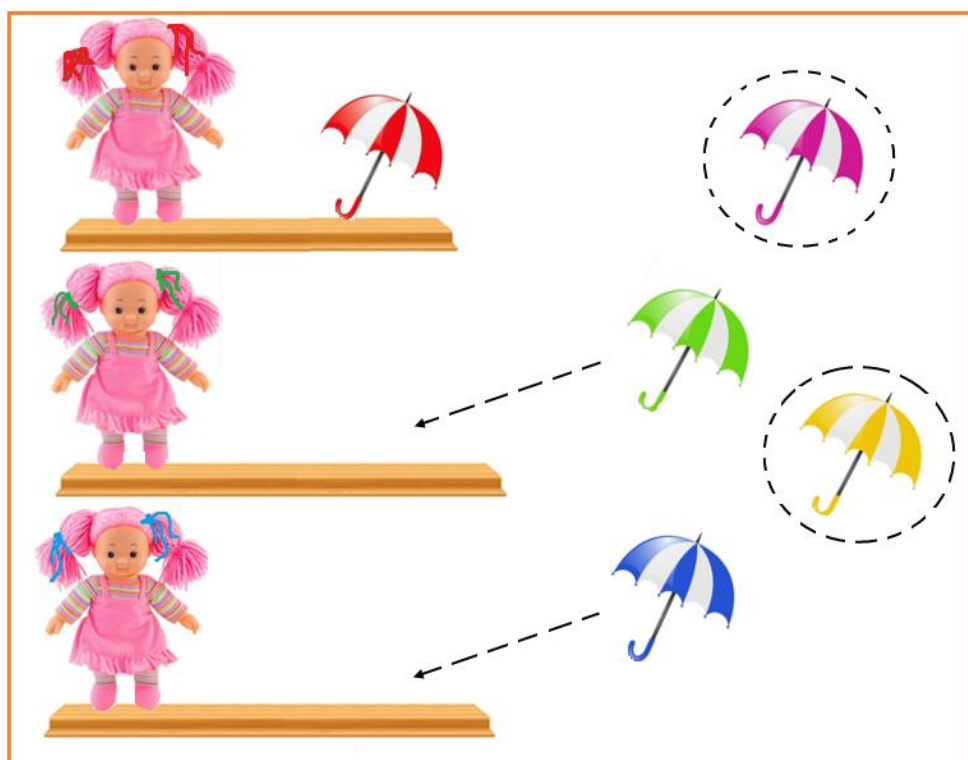

3.

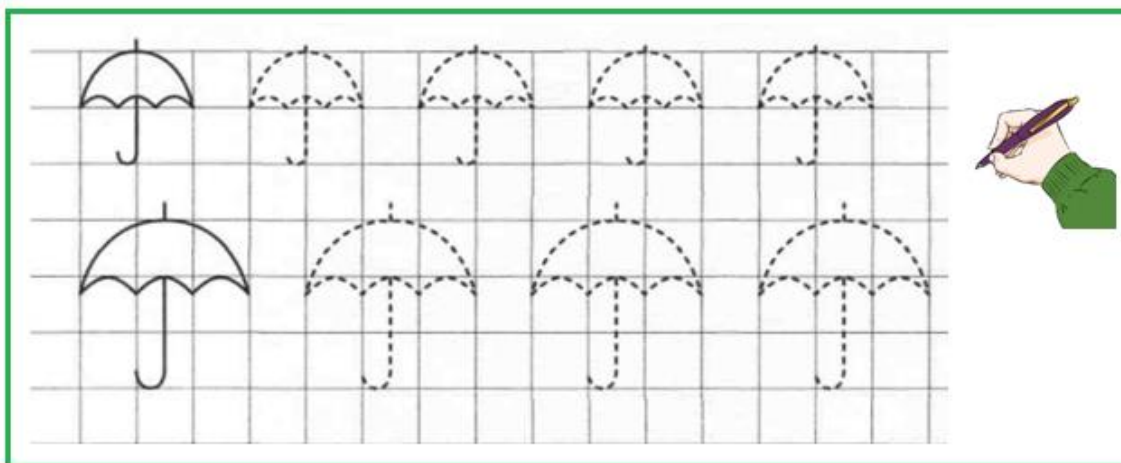

1.





Диагностическая контрольная работа

1. Выполни по образцу.

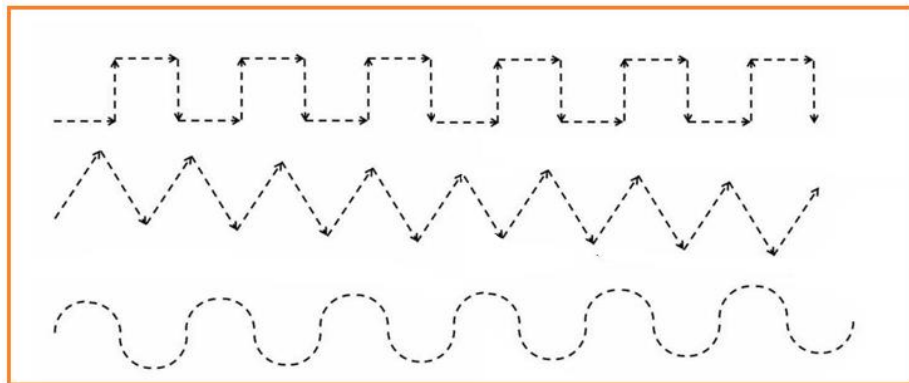

2. Закрась фигуры по цветам. **Маленькую** звезду закрась **жёлтым** цветом.

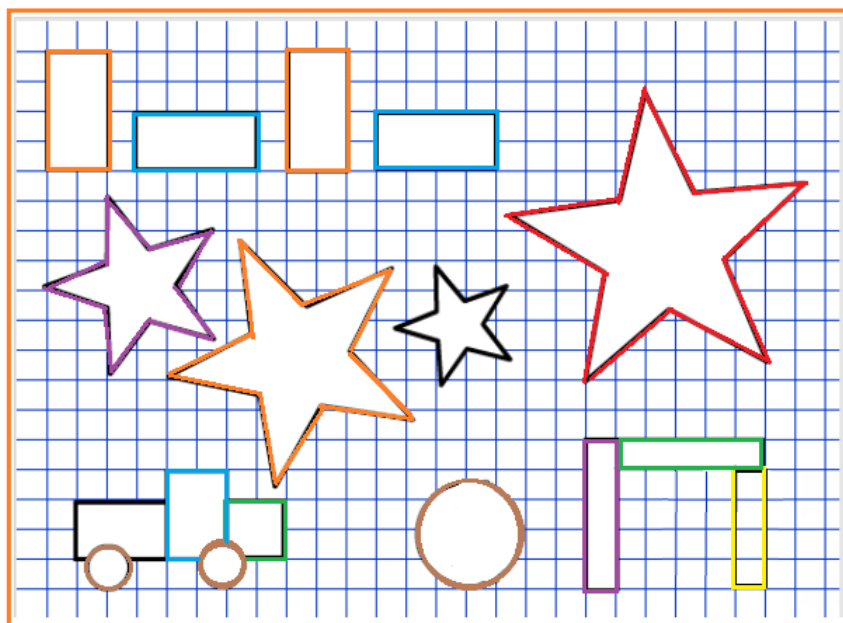

3. Напиши в нужную клетку цифру – «один».

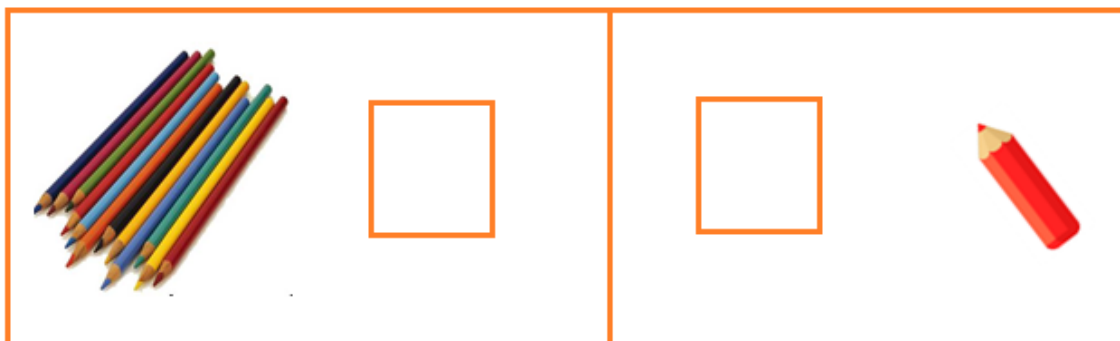



Пространственные понятия: поровну - больше, к, от

1. Укажи, какой из спортсменов ближе к финишу, а какой дальше всех от финиша.

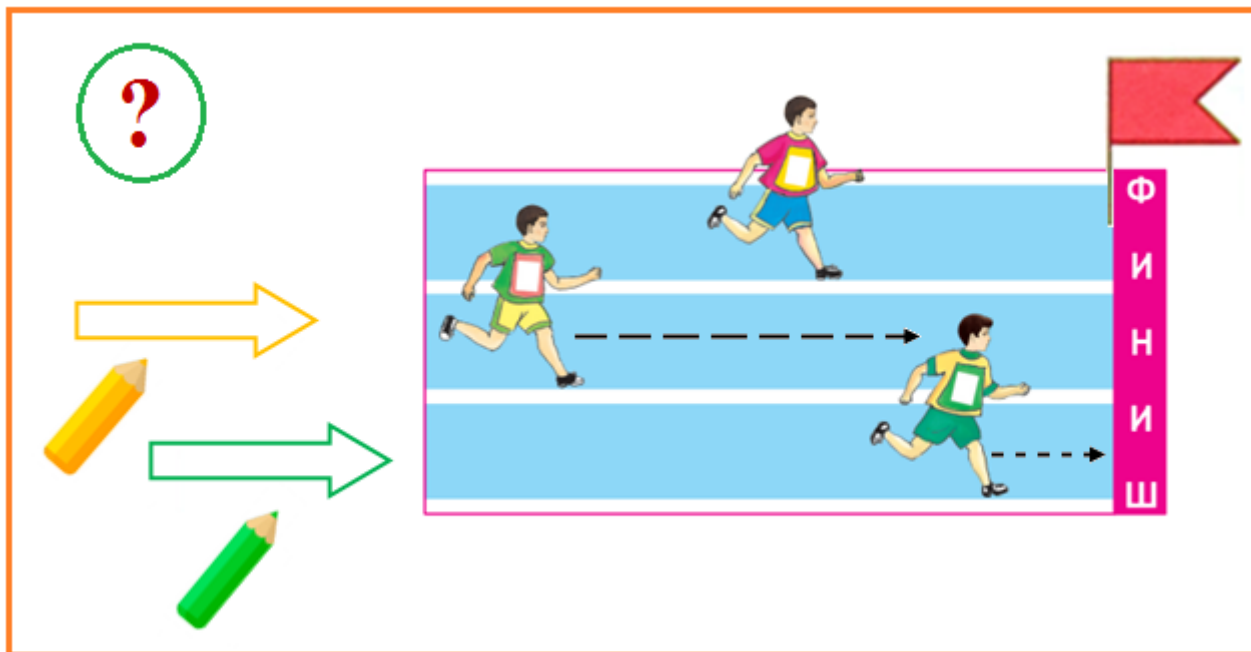

2. Рассмотрите картинку. Укажите, какой из котят ближе к маме.

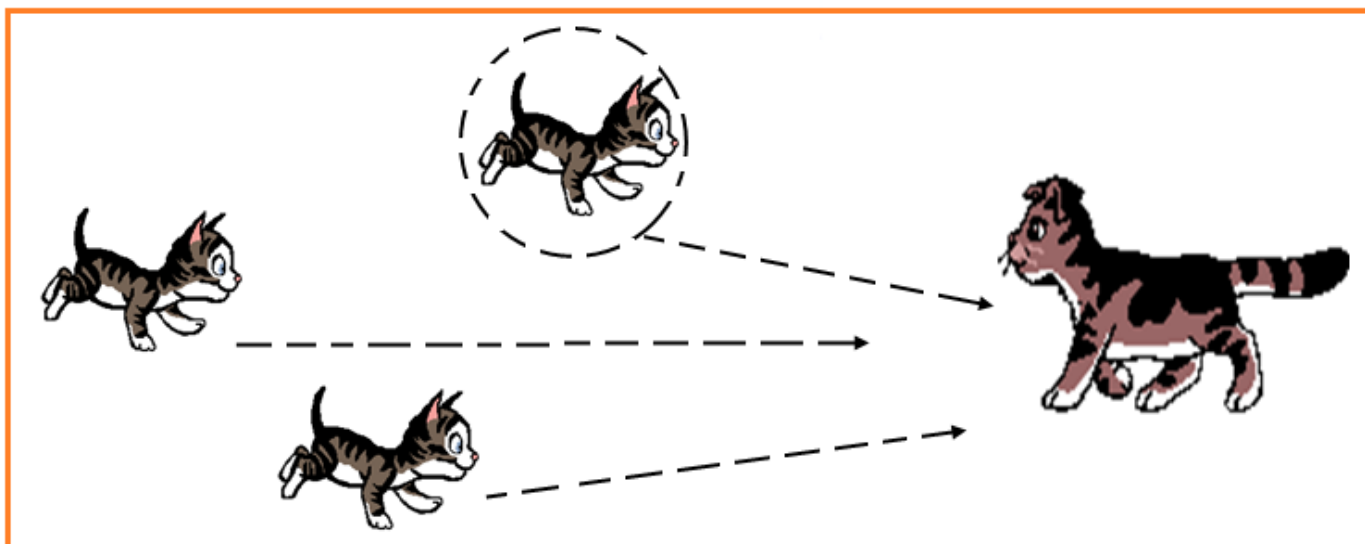

3.

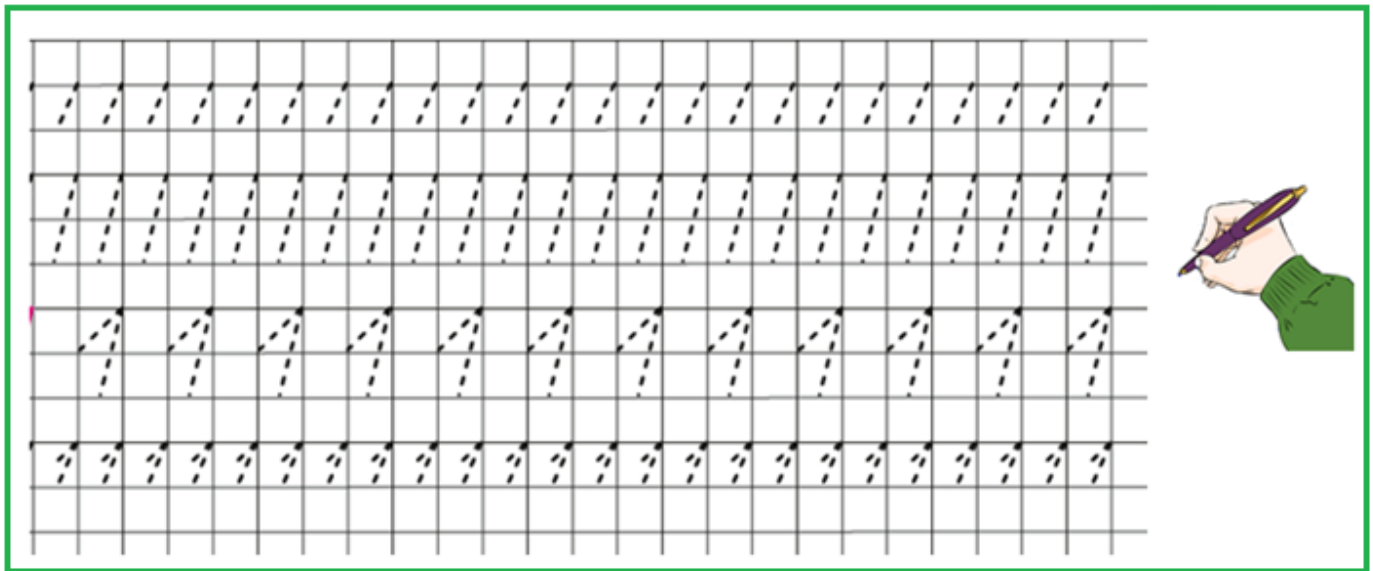

Пространственные понятия: поровну - больше, к, от (повторение)

1. Ёжики нашли яблоки. У ёжиков одинаковое количество яблок. Яблок – «**ПОРОВНУ**». Закрась знак «**РАВЕНСТВА**» простым карандашом.

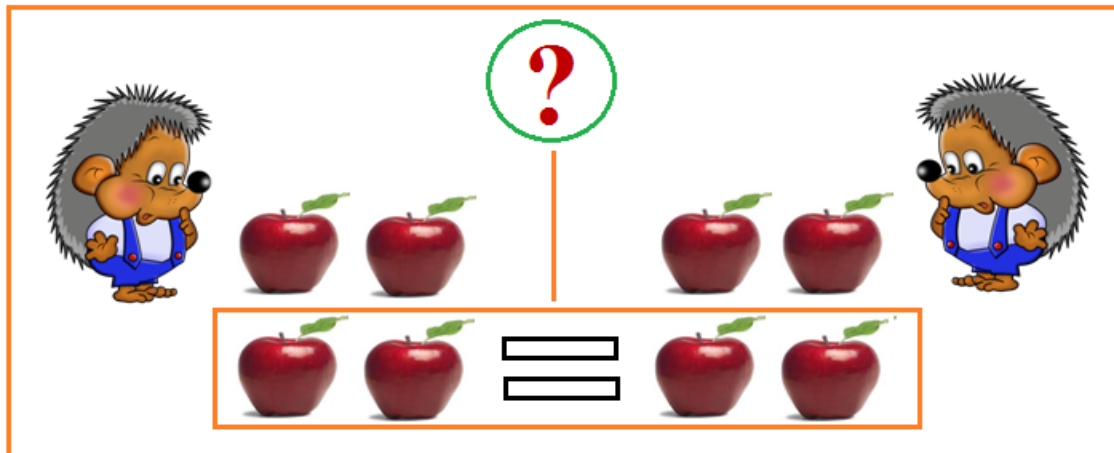

2. Рассмотрите картинку. Укажи, у кого **больше** яблок?

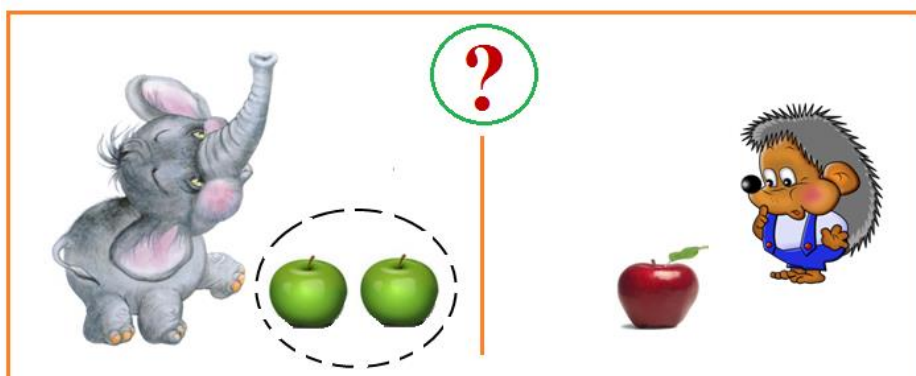

3.

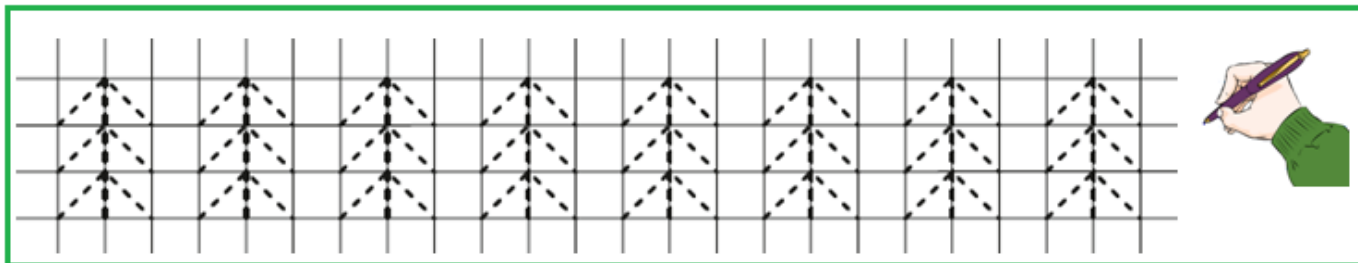

1.





Игровые упражнения на перемещение в пространстве



Игры на изменение положений частей тела

РОССИЙСКАЯ ФЕДЕРАЦИЯ

Частное образовательное учреждение организации
дополнительного профессионального образования
«Научно-методический центр современного образования»

ДИПЛОМ

О ПРОФЕССИОНАЛЬНОЙ ПЕРЕПОДГОТОВКЕ

231200039520

Документ о квалификации

Регистрационный номер

197

Город
Краснодар

Дата выдачи
20 июня 2023 г.

Настоящий диплом свидетельствует о том, что

Черникова Виктория Александровна

(фамилия, имя, отчество)

прошел(а) профессиональную переподготовку в

Частном образовательном учреждении организации
дополнительного профессионального образования
«Научно-методический центр современного образования»

по направлению «Дефектология»

В объеме 1500 часов

Решением итоговой аттестационной комиссии

20 июня 2023 г.

№ 26

диплом подтверждает присвоение квалификации
учитель-дефектолог (олигофренопедагог)

и дает право на ведение профессиональной деятельности в сфере
олигофренопедагогики



Т.В. Радченко

Т.А. Бороздина

С.А. Никитенко

Приложение к Диплому

Фамилия, имя, отчество Черникова

Виктория Александровна

имеет документ об образовании диплом о среднем профессиональном
(высшем, среднем профессиональном)
образовании: педагогическое училище, г. Ашхабад

прошел(а) профессиональную переподготовку
с 18 июля 2022 г. по 20 июня 2023 г.

в **Частном образовательном учреждении организации**
дополнительного профессионального образования
«Научно-методический центр современного образования»

по дополнительной профессиональной программе
«Дефектология»

(наименование программы дополнительного профессионального образования)
прошел(а) практику (стажировку) в (на) _____ по месту работы,
(наименование предприятия)

ГБОУ № 21, г. Краснодар
организации, учреждения)

защитил(а) итоговую аттестационную (дипломную) работу на тему:
к в а л и ф и к а ц и о н н у ю
(наименование темы)

«Формирование навыка осознанного чтения у учащихся с
умственной отсталостью (интеллектуальными нарушениями)»

231200058763

Приложение к Диплому

Фамилия, имя, отчество Черникова

Виктория Александровна

имеет документ об образовании диплом о среднем профессиональном
(высшем, среднем профессиональном)
образовании: педагогическое училище, г. Ашхабад

прошел(а) профессиональную переподготовку
с 18 июля 2022 г. по 20 июня 2023 г.

в **Частном образовательном учреждении организации**
дополнительного профессионального образования
«Научно-методический центр современного образования»

по дополнительной профессиональной программе
«Дефектология»

(наименование программы дополнительного профессионального образования)
прошел(а) практику (стажировку) в (на) _____ по месту работы,
(наименование предприятия)

ГБОУ № 21, г. Краснодар
организации, учреждения)

защитил(а) итоговую аттестационную (дипломную) работу на тему:
к в а л и ф и к а ц и о н н у ю
(наименование темы)

«Формирование навыка осознанного чтения у учащихся с
умственной отсталостью (интеллектуальными нарушениями)»

231200058764

За время обучения сэд(а) экзамены и зачеты по основным дисциплинам программы I семестр

№ п/п	Наименование дисциплины	Количество аудиторных часов	Оценка
1	Основы законодательства РФ в области специального образования	8	зачтено
2	Введение в специальность	8	зачтено
3	Профессионалы	8	зачтено
4	Дошкольная педагогика	32	отлично
5	Возрастная анатомия и физиология	8	зачтено
6	Возрастная психология	16	зачтено
7	Непедогогика	8	зачтено
8	Специальная психология	24	зачтено
9	Специальная педагогика	24	зачтено
10	Детская психология	48	отлично
11	Невропатология	52	зачтено
12	Основы психологии и высшей нервной деятельности	52	отлично
13	Основы логопедии	24	зачтено
14	Основы оториноларингологии	24	зачтено
15	Психологи-педагогическая диагностика и консультирование	16	зачтено
16	Психология семьи, воспитывающей ребенка с ОВЗ	8	зачтено
17	Педагогическая помощь детям с комплексными нарушениями в развитии	8	зачтено
18	Психологи-педагогический консенсус	8	зачтено
19	Психология познавательных процессов детей с умственной отсталостью (с интеллектуальными нарушениями)	24	зачтено
20	Инклюзивное образование	16	зачтено
21	Клиника интеллектуальных нарушений	48	хорошо
22	Психология детей с умственной отсталостью (с интеллектуальными нарушениями)	48	отлично
23	История олигопедагогики	8	зачтено
24	Коррекционные направления обучения детей с умственной отсталостью (с интеллектуальными нарушениями)	16	зачтено
25	Основы олигопедагогической психологии	48	хорошо
26	История инклюзивной педагогики	16	зачтено
27	Специальные технологии работы с детьми с ЗПР	16	зачтено

Всего: _____ часов, в том числе аудиторных _____

Руководитель *Брызга* Т.А. Попова

Секретарь *Ms*



За время обучения сэд(а) экзамены и зачеты по основным дисциплинам программы II семестр

№ п/п	Наименование дисциплины	Количество аудиторных часов	Оценка
28	РДА, Диагностика, Коррекционная работа	16	зачтено
29	Методика преподавания русского языка	48	хорошо
30	Методика преподавания чтения (литературного чтения)	48	хорошо
31	Речь и альтернативная коммуникация	48	хорошо
32	Методика преподавания математики	32	зачтено
33	Математические представления	16	зачтено
34	Информатика	24	хорошо
35	Методика преподавания природоведения	24	хорошо
36	Методика преподавания биологии	24	хорошо
37	Методика преподавания географии	32	хорошо
38	Мир истории	40	хорошо
39	Методика преподавания СВО/Основы социальной жизни	40	хорошо
40	История Отечества	40	хорошо
41	Окружающий природный мир	40	хорошо
42	Человек	24	хорошо
43	Домоводство	24	хорошо
44	Окружающий социальный мир (ОСЖ, СВО)	24	хорошо
45	Изобразительное искусство	24	хорошо
46	Изобразительная деятельность	24	хорошо
47	Музыка	24	хорошо
48	Музыка и движение	24	хорошо
49	Физическая культура	24	хорошо
50	Адаптивная физическая культура	40	хорошо
51	Методика преподавания ручного труда	40	хорошо
52	Профильный труд	40	хорошо
	Итоговая (квалификационная) работа (разработка экспериментального исследования, написание ИКР)	60	
	Подготовка к презентации	16	
	Презентация	8	
	Защита	8	

Всего: _____ часов, в том числе аудиторных _____

Руководитель *Брызга* Т.А. Борозина

Секретарь *Брызга*



УДОСТОВЕРЕНИЕ О ПОВЫШЕНИИ КВАЛИФИКАЦИИ

Настоящее удостоверение свидетельствует о том, что

Черникова
(фамилия, имя, отчество)

Виктория Александровна

с **26 июня 2024**

г. по

16 июля 2024

г.

прошла(-ла) обучение в (на) **ООО «Московский институт**

(наименование)

профессиональной переподготовки

образовательного учреждения (подразделения) дополнительного профессионального образования)

и повышения квалификации педагогов»

по **программе повышения квалификации**

(наименование программы, темы, программы дополнительного профессионального образования)

«Современные подходы к работе педагога дополнительного образования»



72 часов

(количество часов)

Ректор (директор)

Секретарь

Город **Москва**

Год **2024**

Удостоверение является документом
установленного образца о повышении квалификации

Регистрационный номер **112577**

ПК № 0112822